

NOCCHI WATERPRESS INOX HAUSWASSERWERKE MIT HORIZONTALLEM 50 L-DRUCKBEHÄLTER

Einsatz

Die WATERPRESS INOX Hauswasserwerke sind fertig montierte Aggregate mit selbstansaugenden mehrstufigen MAX-Kreiselpumpen und einem 50 l-Druckbehälter.

Mit diesen Hauswasserwerken kann die Eigenwasserversorgung in Einfamilienhäusern, Wochenendhäusern, kleinen landwirtschaftlichen Betrieben oder Gärtnereien erfolgen, sofern ein eigener Brunnen oder eine Regenzisterne vorhanden ist.

Grünflächen und Gewächshäuser können kostensparend bewässert werden. Die Versorgung der Toilettenspülung oder der Waschmaschine ist ebenfalls möglich.

Durch den 50 l Behälter kann öfters eine große Wassermenge entnommen und die Einschalthäufigkeit der Pumpe reduziert werden.

Wie bei allen selbstansaugenden Pumpen muss vor dem Betrieb die Pumpe durch die Anfüllöffnung mit Wasser gefüllt werden.

Anwendungen

- Druckerhöhungsanlagen
- Waschanlagen
- Bewässerung
- Regenwassernutzung

Motor

- Mit Gehäuse und externer Belüftung
- Schutzart IP 44
- Isolierstoffklasse F
- Mit ständig aktivem Kondensator
- In der Motorwicklung eingebautem Wicklungsthermostat
- Drehzahl 2850 U/min
- Geeignet für Dauerbetrieb

Lieferumfang

- Druckschalter (max. 6 bar) kalibriert bei: min. 2 - max. 3 bar
- Manometer (6 bar)
- 5-Wege-Armatur aus verchromtem Messing
- 50 l Stahl Druckbehälter, lackiert, mit auswechselbarer Gummimembran in Lebensmittelqualität



- Flex-Schlauch für den Membranbehälteranschluss
- 1,5 m H05 RN-F Anschlussleitung mit Stecker

Einsatzgrenzen

- Fördermedium: Sauberes Wasser ohne Feststoffe oder abrasive Bestandteile
- Max. Flüssigkeitstemperatur 50°C
- Max. Saughöhe: 7 m empfohlen mit Fußventil
- Max. zulässiger Betriebsdruck bei Einsatz als Hausversorgungsanlage 7 bar

Werkstoffe

Bauteil	Werkstoff
Pumpengehäuse	X 5 CrNi 1810 (AISI 304) Edelstahl
Motorkonsole	Aluminiumguss
Laufräder	Technopolymer mit Edelstahlpassring
Diffusor	Technopolymer
Welle (Hydraulikende)	X 5 CrNi 1810 (AISI 304) Edelstahl
Gleitringdichtung	Kohle
Gegenfläche	Keramik
Dichtungsplatte	Technopolymer
O-Ringe	NBR 70 Shore

NOCCHI WATERPRESS INOX

HAUSWASSERWERKE MIT HORIZONTALLEM 50 L-DRUCKBEHÄLTER

Technische Daten

Modell	Material	Leistung kW		Spannung	In (A)	μF	Q	l/min.				
		(P2)	(P1)					0	20	40	60	80
	Nr.			[Volt]				m ³ /h				
								0	1,2	2,4	3,6	4,8
WATERPRESS INOX 80/48 - 50 l	N5301140	0,55	0,80	1/N/PE~230	4	12,5	Förderhöhe H [m]	45	36	28	17	1
WATERPRESS INOX120/60 - 50 l	N5301190	0,9	1,25	1/N/PE~230	5,8	20		60	55	48	36	26

Hydraulische Leistung

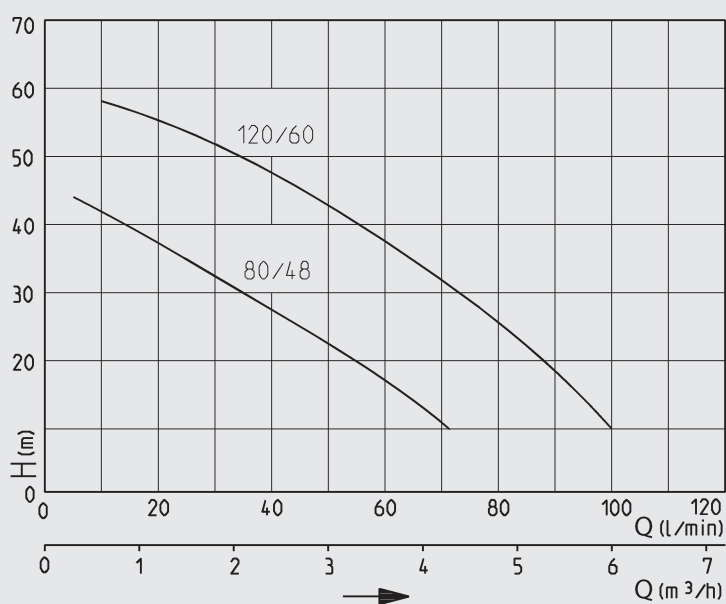

NOCCHI WATERPRESS INOX

HAUSWASSERWERKE MIT HORIZONTALLEM 50 L-DRUCKBEHÄLTER

Maße und Gewichte

Modell	Abmessungen [mm]						Gewicht
	A	B	C	D	DNA	DNM	(kg)
WATERPRESS INOX 80/48 - 50 l	640	520	640	370	1" IG	1" IG	18
WATERPRESS INOX120/60 - 50 l	640	520	640	370	1" IG	1" IG	21

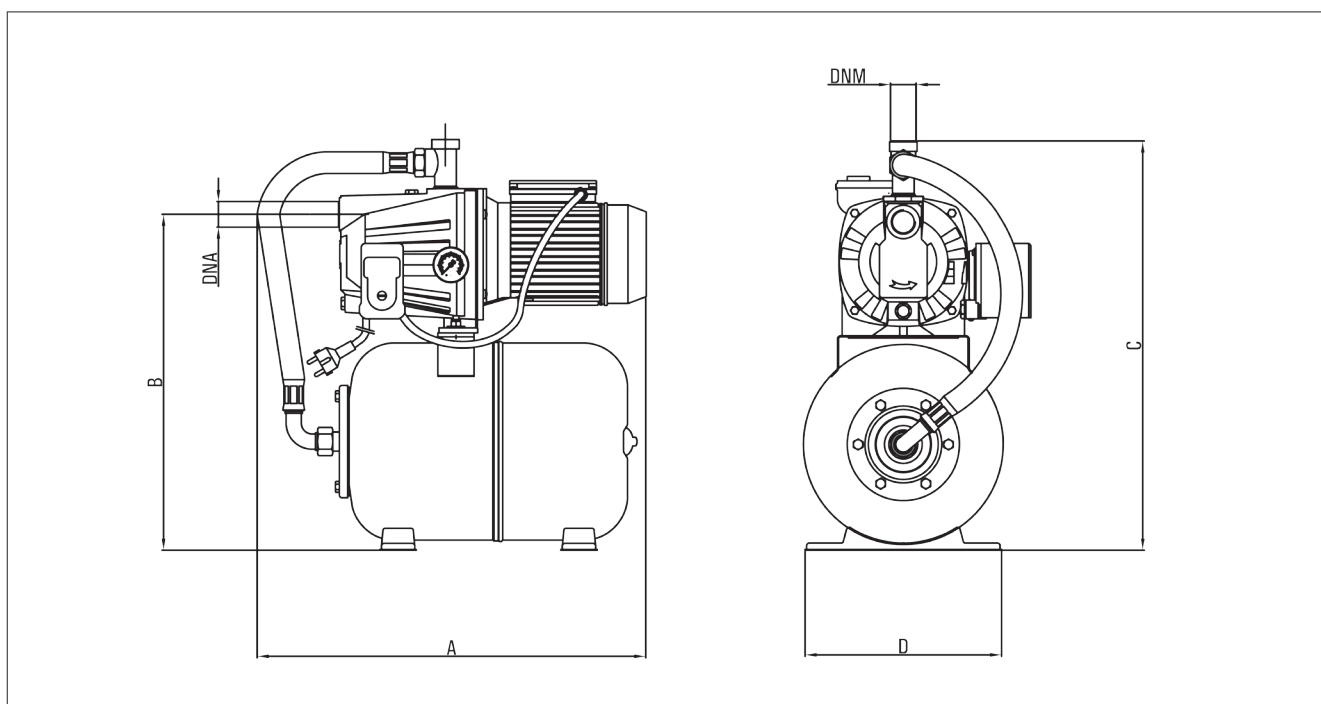

NOCCHI WATERPRESS INOX

HAUSWASSERWERKE MIT HORIZONTALLEM 50 L-DRUCKBEHÄLTER

Zubehör

Modell	Material	WATERPRESS INOX	
	NR.	80/48	120/60
Saugset KA 4 mit 4m Schlauch	ZA004520	•	•
Saugset KA 7 mit 7m Schlauch	ZA007110	•	•
Gewindenippel 1" für Saugset - Nipplex 1" M-M	ZA004080	•	•
Fußventil 1" Kunststoff - VF1"	ZA000020	•	•
Fußventil 1" Messing mit Edelstahlfilter - VFF1"	ZA003000	•	•
Rückschlagklappe, VAR1"	ZA002020	•	•