

NOCCHI

DP 130/6

DP 180/7

DPV 160/6

CE



IT - ISTRUZIONI ORIGINALI IN LINGUA ITALIANA

IT	PAG. 1	EN	PAG. 5	F	PAG. 9	D	PAG. 13	E	PAG. 17	P	PAG. 21	NL	PAG. 25
DK	PAG. 29	FIN	PAG. 33	N	PAG. 37	S	PAG. 41	GR	PAG. 45	PL	PAG. 49	RO	PAG. 53
H	PAG. 57	CZ	PAG. 61	TR	PAG. 64	RUS	PAG. 69						



- (I) DICHIARAZIONE CE DI CONFORMITÀ**
La Ditta PENTAIR INTERNATIONAL SARL dichiara sotto la propria responsabilità che i prodotti sotto indicati sono conformi ai Requisiti Essenziali di Sicurezza e di Tutela della Salute di cui alle Direttive sottelenate e loro successive modifiche.
- (F) DECLARATION CE DE CONFORMITE**
La Société PENTAIR INTERNATIONAL SARL déclare sous sa propre responsabilité que les produits sous-mentionnés sont conformes aux Conditions Essentielles de Sécurité et de Tutelle de la Santé selon les directives indiquées et leurs modifications suivantes.
- (E) DECLARACIÓN CE DE CONFORMIDAD**
La empresa PENTAIR INTERNATIONAL SARL declara bajo la propia responsabilidad que los productos a continuación indicados cumplen con los requisitos esenciales de seguridad y de protección de la salud establecidos en las directivas indicadas a continuación y posteriores modificaciones.
- (NL) CONFORMITEITSVERKLARING CE**
PENTAIR INTERNATIONAL SARL verklaart op eigen verantwoordelijkheid dat de hieronder genoemde producten voldoen aan de essentiële eisen met betrekking tot veiligheid en gezondheid van de onderstaande richtlijnen en latere wijzigingen.
- (S) TILLKÄNNAGIVANDE OM EU-ÖVERENSSTÄMMELE**
Företaget PENTAIR INTERNATIONAL SARL intygar under sitt eget ansvar att de nedan inderkade produkterna överensstämmer med de hälso- och skyddsnormer som specificeras i de nedanstående direktiven med senare tillägg.
- (FIN) EU-VAATIMUSTENMUKAISUUSVAKUUTUS**
Yhtiö PENTAIR INTERNATIONAL SARL ilmoittaa omalla vastuullaan, että alla osoitetut tuotteet ovat oleellisten turvallisuus- ja terveysedellytysvaatimusten mukaisia, joista alla luettelussa direktiivissä sekä niiden myöhemmissä muutoksissa.
- (PL) DEKLARACJA ZGODNOŚCI Z UE**
Firma PENTAIR INTERNATIONAL SARL deklaruje pod własną odpowiedzialnością, że wskazane poniżej produkty odpowiadają podstawowym Wymogom Bezpieczeństwa i Ochrony Zdrowia stawianym przez wymienione poniżej Dyrektywy i ich kolejne modyfikacje.
- (H) EURÓPAI UNIÓS MEGFELELÉSI NYILATKOZÁS**
A PENTAIR INTERNATIONAL SARL cég saját felelősségére kijelenti, hogy az alább megjelölt termékek megfelelnek az alapelvű biztonsági és egészségvédelmi követelményeknek, melyekre az alábbi többször módosított irányelvek vonatkoznak.
- (TR) AT ÜYUNLUK BİLDİRİSİ**
PENTAIR INTERNATIONAL SARL firması kendi sorumluluğu altında aşağıdaki elektropompa'nın Güvenlik ve Sağlık Kuruma Şartlarına, sayılı direktiflere ve sonraki değişimlere göre, uygun olduğunu bildirir.
- (BG) ЕО ДЕ ЛАРАЦИЯ ЗА СЪОТВЕТВИЕ**
Фирмата PENTAIR INTERNATIONAL SARL декларира на своя собствена отговорност, че споменатите по-долу продукти са в съответствие със съответните стандарти за безопасност и здраве, посочени в изброените директиви и последващи изменения.
- (GA) DEARBHŪ COMHRÉIREACHTA UM CE**
Dearbhaíonn an chuideachta PENTAIR INTERNATIONAL SARL, faoi bhun a fhreagrachta féin, go bhfuil na táirgí thíosluaite i gcomhréir leis na caighdeán Stáite agus Sábháilteachta arna sonraí sna treoiracha sa liosta agus sna leasuithe ina dhiaidh sin.
- (LT) EB ATITIKTIES DEKLARACIJA**
Įmonė PENTAIR INTERNATIONAL SARL išskirtinai savo atsakomybe pareiškia, kad žemiau minimi gaminiai atitinka atitinkamus Sveikatos ir Saugos standartus, nurodytus išvardytose direktyvose bei tolesnėse pataisose.
- (SK) VYHLÁSENIE EHS O ZHODE**
Firma PENTAIR INTERNATIONAL SARL prehlasuje na vlastnú zodpovednosť, že nasledovné výrobky spĺňajú predpisy Bezpečnosti o ochrane zdravia pri práci podľa nižšie uvedených smerníc v znení neskorších úprav.
- (GB) EC DECLARATION OF CONFORMITY**
The company PENTAIR INTERNATIONAL SARL declares, under its own responsibility, that the below mentioned products are compliant with the relevant Health and Safety standards specified in the listed directives and subsequent amendments.
- (D) EG KONFORMITÄTSEKTLÄRUNG**
Die unterzeichnende Firma PENTAIR INTERNATIONAL SARL erklärt unter eigener Verantwortung, dass die unten aufgeführten Produkte den wesentlichen Sicherheits- und Gesundheitsanforderungen der unten angegebenen Richtlinien in der jeweils geltenden Fassung entsprechen.
- (P) DECLARAÇÃO DE CONFORMIDADE CE**
A empresa PENTAIR INTERNATIONAL SARL declara sob a própria responsabilidade que os produtos abaixo indicados estão em conformidade com os Requisitos Essenciais de Segurança e Tutela de Saúde contidos nas Directivas abaixo descritas e sucessivas modificações.
- (DK) EF-ÖVERENSSTEMMELSEERKLÄRING**
Undertegnede firma PENTAIR INTERNATIONAL SARL erklærer hermed under ansvar, at nedenstående produkter er fremstillet i overensstemmelse med de Væsentlige Sundheds- og Sikkerhedskrav, der er anført i de nedennævnte direktiver og deres efterfølgende ændringer.
- (N) SAMSVARERERKLÆRING**
Firmaet PENTAIR INTERNATIONAL SARL erklærer, under eget ansvar, at de elektriske pumperne nevnt nedenfor, samsvarer med helse- og sikkerhetsstandardene i direktivene gjengitt nedenfor.
- (GR) ΔΗΛΩΣΗ ΠΡΟΣΑΡΜΟΓΗΣ ΕΟΚ**
Η εταιρεία PENTAIR INTERNATIONAL SARL δηλώνει υπεύθω ότι τα παρακάτω προϊόντα έχουν κατασκευαστεί σύμφωνα με τις Βασικές Απαιτήσεις Ασφαλείας και Προστασίας της Υγείας των παρακάτω Οδηγιών και επακόλουθων τροποποιήσεών τους.
- (RO) DECLARAȚIE CE DE CONFORMITATE**
Firma PENTAIR INTERNATIONAL SARL declară pe propria ei răspundere că produsele indicate mai jos sunt în conformitate cu Normele de Siguranță și de Tutela Sănătății, în baza directivelor menționate mai jos și a succesivelor lor modificări.
- (CZ) PROHLÁŠENÍ ES O SHODĚ**
Firma PENTAIR INTERNATIONAL SARL zodpovědně prohlašuje, že níže uvedené výrobky jsou ve shodě s předpisy o Bezpečnosti práce a ochraně zdraví podle níže uvedených směrníc směrnice a následujícími změn.
- (RUS) ДЕКЛАРАЦИЯ О СООТВЕТСТВИИ ЕС**
Фирма PENTAIR INTERNATIONAL SARL заявляет под свою ответственность, что нижеуказанные изделия соответствуют основным требованиям по охране здоровья и безопасности труда, в частности, требованиям перечисленных ниже директив и их последующих поправок.
- (EE) VASTAVUSE TUNNISTUS**
Ettevõte PENTAIR INTERNATIONAL SARL kuulutab, oma vastutusest, et alpool mainitud tooted vastavad Tervishoiu ja Ohutuse standarditele, mis on täpsustatud loendatud direktiivides ja järgnevatel parandustes.
- (LV) EK ATBILSTOBAS SERTIFIKBTŠ**
Uzņēmums PENTAIR INTERNATIONAL SARL paziņo uzņemoties atbildību, ka zemāk minētie produkti ir atbilst atbilstīgiem Veselības un drošības standartiem, kas noteikti uzskaitītajās direktīvās un sekojošos labojumos.
- (MT) EB ATITIKTIES DEKLARACIJA**
Il-kumpanja PENTAIR INTERNATIONAL SARL tidjikka, fuq responsabbiltà tagħha stess, li l-prodotti msemmija hawn isfel huma konformi mal-istandards rilevanti dwar is-Sa'a u s-Sigurtà kif spejjifikat fid-direttivi elenkati u sussegwenti emendi.
- (SLO) ES IZJAVA O SKLADNOSTI**
Podjetje PENTAIR INTERNATIONAL SARL z vsod odgovornostjo izjavlja, da so spodaj navedeni proizvodi skladni z bistvenimi zahtevami varnosti in varovanja zdravja, navedenimi v spodaj navedenih direktivah in njihovih kasnejših spremembah.

MOD.
DP 130/6
DP 180/7
DPV 160/6

DIRECTIVES:
2006/42/EC 2006/95/EC 2004/108/EC

Pentair International S.a.r.l.
Avenue de Sevelin, 18
1004 Lausanne, Switzerland

HARMONIZED STANDARDS:
EN 809 EN 60335-1
EN 60335-2-41 EN 61000-6-3
EN 61000-6-1 EN 55014
EN 60555 EN 60730

09

Vittorio Brundu
PLANT MANAGER
Lugnano (Pisa)
20/12/2012



INDICE

CAPITOLO	DESCRIZIONE	PAG.
1	GENERALITÀ	1
2	LIMITI D'IMPIEGO	2
3	INSTALLAZIONE	2
4	ALLACCIAMENTO ELETTRICO - MESSA IN FUNZIONE	3
5	MANUTENZIONE E RICERCA GUASTI	4
-	FIGURE	73
-	GARANZIA	76

AVVERTENZE PER LA SICUREZZA DELLE PERSONE O DELLE COSE

Prestare particolare attenzione alle diciture contrassegnate con la seguente simbologia.



PERICOLO

Tenere gli apparecchi tecnici fuori dalla portata dei bambini!



PERICOLO - RISCHIO SCARICHE ELETTRICHE

Avverte che la mancata osservanza della prescrizione comporta un rischio di scarica elettrica.



PERICOLO

Avverte che la mancata osservanza della prescrizione comporta un rischio molto grave alle persone e/o alle cose.



AVVERTENZA

Avverte che la mancata osservanza della prescrizione comporta un rischio di danneggiamento della pompa e o dell'impianto.

CAPITOLO 1 GENERALITÀ

ATTENZIONE

Prima di procedere all'installazione, leggere attentamente il contenuto del presente manuale.

I danni causati dalla mancata osservanza delle indicazioni riportate non saranno coperti da garanzia.

Conservare con cura il presente manuale. In caso di problemi, prima di contattare il servizio assistenza clienti, si prega di verificare che non sia stato effettuato un errore nell'uso oppure che si tratti di una causa non dovuta al funzionamento dell'apparecchio.

Ogni elettropompa all'atto del montaggio, viene sottoposta a collaudo ed imballaggio con la massima cura.

Al momento dell'acquisto verificare che la pompa non abbia subito danni durante il trasporto.



CAPITOLO 2

LIMITI DI IMPIEGO

Le elettropompe della serie DP sono adatte al drenaggio di acque piovane, di acque di infiltrazione, di scarichi domestici in genere e allo svuotamento d'emergenza di locali allagati, al travaso di liquidi puliti o moderatamente sporchi, con pompa totalmente o parzialmente sommersa. Le elettropompe della serie DPV sono idonee per il pompaggio di acque sporche con corpi solidi in sospensione (max Ø 25 mm). Sono utilizzabili sia in installazioni fisse che provvisorie e trovano la loro naturale applicazione nello svuotamento di fosse di raccolta.



AVVERTENZA

La pompa non è idonea al pompaggio di acqua salata, liquidi infiammabili, corrosivi, esplosivi o pericolosi.



AVVERTENZA

Evitare tassativamente il funzionamento a secco dell'elettropompa.

MODELLO	MAX. PREVALENZA	MIN. LIVELLO DI ADESCAMENTO	MIN. LIVELLO DI PROSCIUGAMENTO	LIVELLO DI ATTACCO	LIVELLO DI STACCO	PESO Kg.
FIGURA		A	B	C	D	-
DP 130/6	7 m	100 mm	10 mm	330 mm	150 mm	3,9
DP 180/7	7 m	100 mm	10 mm	330 mm	150 mm	4,2
DPV 160/6	6,5 m	150 mm	30 mm	330 mm	150 mm	4,2

Le misure lineari espresse in tabella sono in millimetri, la presente tabella fa riferimento alle Fig. 1.

- Il minore livello di adescamento è corrispondente alla condizione di bocca di mandata completamente sommersa (Vedi Fig.1- rif. A)
- Livello di pressione sonora: inferiore a 70 dB (A)
- Le pompe di questa serie non sono adatte per l'uso in fontane da tavolo o in acquari
- In caso di utilizzo in servizio continuo in stagni con pesci, le guarnizioni della pompa devono essere controllate ad intervalli regolari di 6 mesi (acqua contenente sostanze aggressive)
- Si prega di prestare attenzione anche alla dimensione massima della granulometria consentita dalla pompa e si prega di prendere le dovute precauzioni contro la possibile aspirazione di pesci

CAPITOLO 3

INSTALLAZIONE (VEDI FIG.1)



PERICOLO - RISCHIO SCARICHE ELETTRICHE

Tutte le operazioni relative alla installazione devono essere effettuate nella condizione di pompa scollegata dalla rete di alimentazione.



PERICOLO

Per evitare gravi danni alle persone, è assolutamente vietato introdurre le mani nella bocca della pompa, se la pompa è collegata alla rete di alimentazione. Le pompe di questa serie non sono adatte per uso in piscine.



PERICOLO

Non è previsto l'uso di questo apparecchio da parte di persone (bambini compresi) con capacità fisiche, sensoriali o mentali ridotte, o prive di esperienza e conoscenza, tranne in caso di supervisione o istruzione sull'uso dell'apparecchio di una persona responsabile per la loro sicurezza. E' necessario controllare che i bambini non giochino con questo apparecchio.

- Per qualsiasi operazione di trasporto o sollevamento della pompa servirsi dell'apposita impugnatura
- Nel caso di installazione fissa con tubazioni rigide, si consiglia di montare una valvola di non ritorno, per evitare riacidi di liquido all'arresto della pompa; l'installazione di un raccordo a chiusura rapida situato nella posizione più conveniente facilita le operazioni di pulizia e manutenzione
- Le dimensioni del pozzetto di raccolta devono essere tali da consentire il minor numero possibile di avviamenti orari (max 30)
- Nel caso di uso temporaneo si consiglia di utilizzare una tubazione flessibile che viene allacciata alla pompa tramite un raccordo portagomma
- Per l'immersione della pompa, utilizzare una corda da fissare all'impugnatura
- Le pompe DP - DPV in versione automatica sono dotate di interruttore a galleggiante già regolato
- Per modificare la regolazione è necessario aumentare o diminuire la lunghezza del cavo dell'interruttore a galleggiante facendolo scorrere nella propria sede ricavata sulla maniglia (vedi fig. 1)



AVVERTENZA

Assicurarsi che al livello minimo l'interruttore a galleggiante arresti la pompa.



AVVERTENZA

Assicurarsi che il galleggiante non sia ostacolato in alcun modo.

Le pompe devono essere dotate di un interruttore di protezione salvavita. Si prega di rivolgersi al proprio elettricista specializzato di fiducia.

CAPITOLO 4

ALLACCIAMENTO ELETTRICO - MESSA IN FUNZIONE



AVVERTENZA

Accertarsi che la tensione e la frequenza di targa corrispondano a quelle della rete di alimentazione disponibile.



PERICOLO - RISCHIO SCARICHE ELETTRICHE

Sarà cura del responsabile dell'installazione accertarsi che l'impianto di alimentazione elettrica sia dotato di un efficiente impianto di terra secondo le vigenti normative.



PERICOLO - RISCHIO SCARICHE ELETTRICHE

Occorre verificare che l'impianto di alimentazione elettrica sia dotato di un interruttore differenziale ad alta sensibilità $\Delta=30$ mA (DIN VDE 0100T739)

INDICAZIONI DI SICUREZZA PER LA MESSA IN FUNZIONE

- Il cavo di alimentazione non deve avere una sezione inferiore a H05 RN-F e una lunghezza non inferiore a 10 m
- La spina e gli allacciamenti devono essere protetti da spruzzi d'acqua
- Prima dell'utilizzo sottoporre sempre la pompa ad una verifica visiva (soprattutto il cavo di alimentazione e la spina)
- Se la pompa è danneggiata non deve essere utilizzata
- In caso di danneggiamenti far controllare la pompa esclusivamente dal servizio assistenza specializzato
- Assicurarsi che i collegamenti elettrici siano posti in luoghi sicuri da inondazioni
- Proteggere la spina e il cavo di alimentazione da calore, olio e da spigoli vivi



PERICOLO - RISCHIO SCARICHE ELETTRICHE

Il cavo di alimentazione può essere sostituito esclusivamente da personale qualificato.



MESSA A TERRA

La spina del cavo di alimentazione è dotata di doppio contatto di terra.

PROTEZIONE DA SOVRACCARICO

Le pompe della serie DP - DPV hanno un motoprotettore termico incorporato. In caso di sovraccarico la pompa si arresta. Dopo il raffreddamento il motore si riavvia automaticamente [Per cause e relativi rimedi vedi ricerca guasti punto 4]. Per la messa in funzione inserire la spina della pompa in una presa di corrente alternata a 230 V.

ATTENZIONE

La pompa DP - DPV/AUT gira se l'interruttore a galleggiante ha raggiunto il livello di avviamento.

CAPITOLO 5

MANUTENZIONE E RICERCA GUASTI

In condizioni normali le elettropompe della serie DP - DPV non hanno bisogno di alcuna manutenzione. Può rendersi necessario pulire le parti idrauliche o sostituire la girante.



PERICOLO - RISCHIO SCARICHE ELETTRICHE

Prima di effettuare qualsiasi operazione di manutenzione, disinserire la pompa dalla rete di alimentazione elettrica.

Modalità di conservazione della pompa, riporre la pompa in luogo asciutto e al riparo dal gelo.

INCONVENIENTE	POSSIBILI CAUSE	RIMEDIO
LA POMPA NON EROGA ACQUA, IL MOTORE NON GIRA	1) Mancanza di energia elettrica.	-
	2) Spina non ben inserita.	Verificare la presenza di elettricità e inserire bene la spina.
	3) Interruttore differenziale intervenuto.	Riarmare l'interruttore di protezione salvavita. Se interviene nuovamente contattare un elettricista qualificato.
	4) Girante bloccata.	Liberare la girante dalla possibile ostruzioni.
	5) Motore o condensatore danneggiato.	Contattare il servizio assistenza clienti.
LA POMPA NON EROGA ACQUA, IL MOTORE GIRA	1) Griglia di aspirazione ostruita.	Pulire la griglia.
	2) Valvola di non ritorno bloccata.	Pulire o sostituire la valvola.
	3) Aria nel corpo girante (bolle d'aria).	Ripetere un certo numero di avviamenti in modo da espellere tutta l'aria.
LA POMPA EROGA UNA PORTATA D'ACQUA LIMITATA	1) Griglia di aspirazione parzialmente ostruita.	Pulire la griglia.
	2) Tubazione di mandata parzialmente ostruita.	Rimuovere le ostruzioni.
	3) Girante usurata.	Contattare il servizio assistenza clienti.
FUNZIONAMENTO INTERMITTENTE	1) Corpi solidi impediscono la libera rotazione della girante.	Rimuovere corpi estranei.
	2) Temperatura del liquido troppo alta.	-
	3) Tensione fuori tolleranza.	Alimentare la pompa come indicato in targa.
	4) Liquido troppo denso.	Diluire il liquido pompato.
	5) Motore difettoso.	Contattare il servizio assistenza clienti.

SUMMARY

CHAPTER	DESCRIPTION	PAGE
1	FEATURES	5
2	LIMITATIONS	6
3	INSTALLATION	6
4	ELECTRIC CONNECTION - START-UP	7
5	MAINTENANCE AND TROUBLESHOOTING	8
-	FIGURES	73
-	WARRANTY	76

WARNINGS FOR THE SAFETY OF INDIVIDUALS AND OBJECTS

Carefully follow the instructions marked with the following symbols.



DANGER

Keep the technical equipment out of the reach of children!



DANGER - ELECTRIC SHOCK RISK

Warns that the failure to follow the directions given may cause electric shock.



DANGER

Warns that the failure to follow the directions given could cause serious risk to individuals or objects.



WARNING

This sign warns the operator that the failure to follow an instruction may damage the pump and/or the system.

CHAPTER 1 FEATURES

WARNING:

Read this manual carefully before installing this pump.

This sign warns the operator that the failure to follow an instruction may damage the pump and/or the system. Carefully store this manual. If problems arise, contact the Customer Assistance Service. Please verify that the pump has been used correctly and that the cause of the problem is not imputable to its operation.

Every electropump is carefully tested and packed during its assembly.

On receiving the pump, check that the pump has not been damaged during transportation.

CHAPTER 2 LIMITATIONS

DP series electropumps can be used to drain rain water, infiltration water, domestic waste water and to remove water from flooded rooms in emergency conditions. The pump can be completely or partially submersed and used to transfer clean or moderately dirty fluids. DP - DPV series electropumps are suitable to pump dirty water containing suspended solid particles (max Ø 25 mm). These pumps can be used both for permanent and temporary installations and in particular to empty collection basins containing dirty or waste waters.



WARNING

The pump cannot be used for sea water and inflammable, corrosive, explosive or dangerous liquids.



WARNING

Verify that the electropump never runs without liquids.

TYPE	MAX. HEAD	MIN. PRIMING LEVEL	MIN. DRAINAGE LEVEL	START LEVEL	STOP LEVEL	WEIGHT Kg.
SEE FIG.		A	B	C	D	
DP 130/6	7 m	100 mm	10 mm	330 mm	150 mm	3,9
DP 180/7	7 m	100 mm	10 mm	330 mm	150 mm	4,2
DPV 160/6	6,5 m	150 mm	30 mm	330 mm	150 mm	4,2

The linear measures in chart are in millimetres, please refer to fig.1

- The min. priming level refers to completely submerged outlet (See Fig.1- ref. A)
- Sound pressure level: less than 70 dB (A)
- The pumps of this series are not suitable for table fountains or aquariums
- If these pumps are used in continuous mode for ponds with fish, it is necessary to check them at regular intervals of 6 months (if the water contains aggressive substances)
- It is also advisable to check the maximum dimension of particles recommended for the pump and take the necessary measures to prevent the fish from being sucked into the pump

CHAPTER 3 INSTALLATION (SEE FIG. 1)



DANGER - ELECTRIC SHOCK RISK

When installing, please ensure electropump is disconnected from electrical supply.



DANGER

To prevent possible injuries to people, avoid inserting hands into the mouth of the pump if this is connected to the mains. The pumps of this series are not suitable to be used for swimming pools.



DANGER

This appliance is not intended for use by persons (including children) with reduced physical, sensory or mental capabilities, or lack of experience and knowledge, unless they have been given supervision or instruction concerning use of the appliance by a person responsible for their safety. Children should be supervised to ensure that they do not play with the appliance.

- Use the handle provided to transport or lift the pump
- To use the pump in permanent installations with rigid pipes, to install a check valve to avoid the fluid being re-circulated once the pump is stopped
- The installation of a quick closing fitting in a convenient position facilitates cleaning and maintenance operations
- The dimensions of the collection container should reduce to the minimum the number of starts per hour (max 30)
- To use the pump for temporary applications, install a flexible pipe and connect it to the pump using a pipe holder
- To immerse the pump, use a rope and fix it to the handle
- The automatic DP - DPV model is equipped with a pre-set float switch (See fig.1) please increase or decrease the free piece of float switch cable by making it sliding through the proper seat on the handlebar, when modifying the rating of float switch
- There can be particular requirements for pumps used in or next to pools, garden ponds or similar places

**WARNING**

Verify that the floating switch stops the pump as soon as the minimum level is reached.

**WARNING**

Assicurarsi che il galleggiante non sia ostacolato in alcun modo.

The pumps used in ponds, small lakes, fountains or similar installations or close to them should have a cut-out switch. Contact a specialised electrician.

CHAPTER 4

ELECTRIC CONNECTION - START-UP

**WARNING**

Verify that the voltage and frequency of the electropump shown on the nameplate correspond to those available on the mains.

**DANGER - ELECTRIC SHOCK RISK**

The installer must make sure that the electric system is grounded in accordance with the law in force.

**DANGER - ELECTRIC SHOCK RISK**

Make sure that the electric system has a high-sensitivity circuit breaker $\Delta=30$ mA (DIN VDE 0100T739).

INSTRUCTIONS FOR A SAFE PUMP START

- The power cable should have a minimum section equivalent to that of H05 RN-F and a length not less than 10m
- The plug and connections should be protected by water splashes. Before using the pump, always inspect it visually (especially power cable and plug)
- Do not use the pump if it is damaged
- If the pump is damaged, have it inspected by the specialised assistance service only
- Make sure that electric connections are protected from inundation
- Protect the plug and the power cable from heat, oil or sharp edges

**DANGER - ELECTRIC SHOCK RISK**

The power cable must be replaced by qualified personnel only.

GROUNDING

The plug of the power cable has a double grounding contact.

OVERLOAD PROTECTION

DP - DPV series pumps have a built-in thermal protection switch. The pump stops if an overload condition occurs. The motor restarts automatically after it has cooled down (see point 4 of the Troubleshooting section for information on causes and corrective actions). To start the pump, insert the plug in a 230 V alternate current socket.

ATTENTION

The pump runs as soon as the floating switch reaches the start-up level.

CHAPTER 5

MAINTENANCE AND TROUBLESHOOTING

In ordinary conditions, DP - DPV series electropumps do not require any maintenance. It may be necessary to clean the hydraulics or replace the impeller.



DANGER - ELECTRIC SHOCK RISK

Make sure the machine is disconnected from electric power supply, before performing maintenance operation.

Pump storage instructions, store the pump in a dry place and protect it from frost.

PROBLEM	POSSIBLE CAUSE	REMEDY
THE ELECTROPUMP DOES NOT PUMP WATER. THE MOTOR DOES NOT RUN	1) No electricity.	-
	2) Plug inserted incorrectly.	Verify that voltage is present and that the plug is correctly inserted.
	3) Enabled safety switch.	Reset the safety switch. If the safety switch is once more enabled, contact a specialised electrician.
	4) Blocked impeller.	Remove possible obstructions from the impeller.
	5) Damaged motor or condenser.	Contact the Customer Assistance Service.
THE PUMP DOES NOT SUPPLY WATER BUT THE MOTOR IS RUNNING	1) Obstructed suction grid.	Clean the grid.
	2) Blocked check valve.	Clean or replace the valve.
	3) Air in impeller body (air bubbles).	Perform several start-ups in order to remove all the air.
THE PUMP SUPPLIES A LIMITED AMOUNT OF WATER	1) Partially obstructed suction grid.	Clean the grid.
	2) Obstructed pipe.	Remove the obstructions.
	3) Worn impeller.	Contact the Customer Assistance Service.
INTERMITTENT OPERATION	1) Solid particles prevent the free rotation of the impeller.	Remove the foreign particles.
	2) The temperature of the fluid is too high.	-
	3) Voltage out of range.	Supply the pump in accordance with nameplate data.
	4) The fluid is too dense.	Dilute the pumped fluid.
	5) Faulty motor	Contact the Customer Assistance Service.

TABLE DES MATIÈRES

CHAPITRE	DESCRIPTION	PAGE
1	GÉNÉRALITÉS	9
2	LIMITES D'UTILISATION	10
3	INSTALLATION	10
4	BRANCHEMENT ÉLECTRIQUE - MISE EN FONCTION	11
5	ENTRETIEN ET DÉTECTION DES PANNES	12
-	FIGURES	73
-	GARANTIE	77

AVERTISSEMENT POUR LA SÉCURITÉ DES PERSONNES ET DES BIENS

Faire particulièrement attention aux indications précédées des symboles suivants.



DANGER

Tenere gli apparecchi tecnici fuori dalla portata dei bambini!



DANGER - RISQUES DE DÉCHARGES ÉLECTRIQUES

Avverte che la mancata osservanza della prescrizione comporta un rischio di scarica elettrica.



DANGER

Avverte che la mancata osservanza della prescrizione comporta un rischio molto grave alle persone e/o alle cose.



ATTENTION

Avverte che la mancata osservanza della prescrizione comporta un rischio di danneggiamento della pompa e o dell'impianto.

CHAPITRE 1 GÉNÉRALITÉS

ATTENTION

Avant de procéder à l'installation, lire attentivement cette notice.

Les dommages causés par le non respect des indications sus-dites ne seront pas couverts par la garantie. Garder avec soin le présent manuel. En cas de problèmes, avant de contacter notre service après-vente, nous vous prions de vérifier qu'il n'y ait pas eu une utilisation erronée de l'appareil ou que la cause de mauvais fonctionnement soit due à une cause externe.

Chaque électropompe au montage, est soumise à un test et est emballée avec le plus grand soin.

Au moment de l'achat, vérifier que la pompe n'ait subi aucun dommage au cours du transport.

CHAPITRE 2 LIMITES D'UTILISATION

Les pompes de la série DP sont particulièrement appropriées pour le drainage d'eaux de pluie, d'eaux d'infiltration, de décharges domestiques en général et au pompage d'urgence de locaux inondés, au transvasement de liquides propres ou peu sales, avec pompe totalement ou partiellement immergée.

Les pompes de la série DPV sont particulièrement adaptées pour le pompage d'eaux sales contenant des corps solides en suspension (max Ø 25 mm). Elles sont utilisables aussi bien en installation fixe que provisoire et elles peuvent donc être parfaitement utilisées dans les fosses septiques ou les fosses de recueil d'eaux usées.



ATTENTION

La pompe n'est pas appropriée au pompage d'eau salée, de liquides inflammables, abrasifs, explosifs ou dangereux.



ATTENTION

Éviter impérativement le fonctionnement à sec de l'électropompe.

MODELE	MAX HAUTEUR	NIVEAU MIN. D'AMORÇAGE	NIVEAU MIN. D'ASSECHEMENT	NIVEAU D'ENCLENCHEMENT	NIVEAU DE DESENCLACHEMENT	POIDS Kg.
FIGURA		A	B	C	D	-
DP 130/6	7 m	100 mm	10 mm	330 mm	150 mm	3,9
DP 180/7	7 m	100 mm	10 mm	330 mm	150 mm	4,2
DPV 160/6	6,5 m	150 mm	30 mm	330 mm	150 mm	4,2

Les mesures linéaires mentionnées sont exprimées, le schéma suivant se réfère à la Fig.1.

- La pompe avec une longueur de câble d'alimentation inférieure à 10 m ne doit pas être utilisée à l'extérieur
- Le niveau d'amorçage inférieur correspond à une situation où l'orifice de refoulement de la pompe est complètement immergé (voir Fig.1- réf. A)
- Les pompes de cette série ne sont pas appropriées pour l'utilisation dans des fontaines de table ou dans des aquariums; dans ces cas il faut utiliser un câble H07 RN-F
- En cas d'utilisation en service continu dans des étangs avec poissons, les garnitures de la pompe doivent être vérifiées à des intervalles réguliers de 6 mois (eau contenant des substances abrasives)
- Il est nécessaire de prêter attention également à la dimension maximum de la granulométrie permise par la pompe et de prendre les précautions voulues contre l'aspiration éventuelle de poissons

CHAPITRE 3 INSTALLATION (VOIR FIG. 1)



DANGER - RISQUES DE DÉCHARGES ÉLECTRIQUES

Toute opération concernant l'installation doit être effectuée quand l'électropompe est déconnectée du réseau d'alimentation électrique.



DANGER

Pour éviter que les personnes n'encourent des risques, il est absolument interdit d'introduire les mains dans la tête de la pompe, si la pompe est branchée sur le réseau d'alimentation.



DANGER

L'utilisation de cet appareil n'est pas prévu par les personnes (y compris les enfants) avec des capacités physiques, sensorielles ou mentales réduites, ou bien sans expérience et connaissance, sauf en cas de supervision ou de formation par l'intermédiaire d'une personne responsable garantissant la sécurité quant à l'utilisation de l'appareil. Il faut surveiller les enfants afin qu'ils ne jouent pas avec cet appareil.

- Pour toute opération de transport ou de soulèvement de la pompe, se servir de la poignée prévue à cet effet
- Dans le cas d'installation fixe avec une tuyauterie rigide, il est conseillé de monter un clapet de non retour afin d'éviter les re-cycles de liquide à l'arrêt de la pompe; l'installation d'un raccord à fermeture rapide situé dans la position la plus pratique facilite les opérations de nettoyage et d'entretien
- Les dimensions du puits de recueil doivent pouvoir permettre le plus petit nombre possible de démarrage par heure (max 30)
- Dans le cas d'utilisation temporaire, il est conseillé d'utiliser une tuyauterie flexible qui est reliée à la pompe au moyen d'un raccord caoutchouc
- Pour l'immersion de la pompe, utiliser une corde à fixer sur la poignée
- Les modèles DP - DPV en version automatique sont livrés avec un flotteur de niveau déjà pré-réglé (voir Fig.1)
- Pour toute modification d'augmentation ou de diminution du niveau, il faut agir sur la partie libre du flotteur, en la faisant glisser dans l'emplacement prévu sur la poignée

**ATTENTION**

S'assurer qu'au niveau minimum, l'interrupteur à flotteur arrête bien la pompe.

**ATTENTION**

S'assurer que le flotteur ne soit empêché en aucune manière.

Les pompes utilisées pour des étangs, des lacs, des fontaines ou des lieux similaires doivent être dotées d'un disjoncteur de sûreté. Veuillez vous adresser à un électricien spécialisé de confiance.

CHAPITRE 4

BRANCHEMENT ÉLECTRIQUE - MISE EN FONCTION

**ATTENTION**

S'assurer que la tension et la fréquence indiquées sur la pompe correspondent à celles de l'alimentation.

**DANGER - RISQUES DE DÉCHARGES ÉLECTRIQUES**

S'assurer au moment de l'installation que le réseau d'alimentation électrique est équipé d'une protection à la terre selon les normes en vigueur.

**DANGER - RISQUES DE DÉCHARGES ÉLECTRIQUES**

Il est nécessaire de vérifier que le réseau électrique soit équipé d'un disjoncteur différentiel à haute sensibilité $\Delta=30$ mA (DIN VDE 0100T739).

INDICATION DE SÉCURITÉ POUR LA MISE EN FONCTION

- Le câble d'alimentation ne doit pas avoir une section inférieure à H05 RN-F et, pour l'emploi dans des lieux en plein air, il doit avoir une longueur de 10 m
- La fiche et les branchements doivent être protégés des jets d'eau
- Avant l'utilisation, soumettre la pompe à une vérification visuelle (surtout le câble d'alimentation et la fiche)
- Si la pompe est endommagée, elle ne doit pas être utilisée
- En cas de dommages, faire vérifier la pompe exclusivement par le service après-vente spécialisé
- S'assurer que les branchements électriques soient placés dans des lieux à l'abri d'inondations
- Protéger la fiche et le câble d'alimentation de sources de chaleur, d'huile ou de rebords saillants

**DANGER - RISQUES DE DÉCHARGES ÉLECTRIQUES**

Le câble d'alimentation ne peut être remplacé que par du personnel qualifié.

MISE À LA TERRE

La fiche du câble d'alimentation est dotée d'un double contact de terre.

PROTECTION DE SURCHARGE

Les pompes de la série DP - DPV ont un moto-protecteur thermique incorporé. En cas de surcharge, la pompe s'arrête. Après le refroidissement, le moteur redémarre automatiquement (pour les causes et les solutions correspondantes, voir détection des pannes paragraphe 4). Pour la mise en fonction, insérer la fiche de la pompe dans une prise de courant alternatif à 230 V.

ATTENTION

la pompe tourne si l'interrupteur à flotteur a atteint le niveau de démarrage.

CHAPITRE 5

ENTRETIEN ET DÉTECTION DES PANNES

Dans des conditions normales, les pompes de la série DP - DPV n'ont pas besoin d'entretien. Il peut être nécessaire de nettoyer les parties hydrauliques et de remplacer la turbine.



DANGER - RISQUES DE DÉCHARGES ÉLECTRIQUES

Avant d'effectuer toute opération d'entretien, débrancher l'électropompe du réseau d'alimentation électrique.

Modalité de conservation de la pompe, remettre la pompe dans un lieu sec à l'abri du gel.

PANNES	CAUSE	SOLUTIONS
L'ELECTROPOMPE NE REFOULE PAS. LE MOTEUR NE TOURNE PAS	1) Absence énergie électrique.	-
	2) Fiche mal insérée.	Vérifier la présence d'électricité et bien insérer la fiche.
	3) Déclenchement disjoncteur de sûreté.	Réarmer le disjoncteur de sûreté. Si cela se reproduit, s'adresser à un électricien spécialisé.
	4) Turbine bloquée.	Dégager la turbine des obstructions éventuelles.
	5) Moteur ou condensateur endommagé.	Contacterserviceaprès-vente.
LA POMPE NE DÉBITE PAS D'EAU. LE MOTEUR TOURNE	1) Grille d'aspiration obstruée.	Nettoyer la grille.
	2) Clapet de non retour obstrué.	Nettoyer ou remplacer le clapet.
	3) Air dans le corps turbine (bulles d'air).	Répéter un certain nombre de démarrages de manière à expulser l'air.
LA POMPE DÉBITE UNE QUANTITÉ D'EAU LIMITÉE	1) Grille d'aspiration partiellement obstruée.	Nettoyer la grille.
	2) Tuyau obstrué.	Enlever les obstructions.
	3) Turbine usée.	Contacter le service après-vente.
FONCTIONNEMENTS INTERMITTENT	1) Corps solides empêchant la turbine de rouler librement.	Enlever les corps étrangers.
	2) Température du liquide trop élevée.	-
	3) Tension hors tolérance.	Alimenter la pompe comme indiqué sur la plaque.
	4) Liquide trop dense.	Diluer le liquide pompé.
	5) Moteur défectueux.	Contacter le service après-vente.

INHALT

KAPITEL	BESCHREIBUNG	SEITE
1	ALLGEMEINES	13
2	ANWENDUNGSBEREICHE	14
3	INSTALLATION	14
4	ELEKTRISCHER ANSCHLUSS - INBETRIEBNAHME	15
5	WARTUNG UND STÖRUNGSSUCHE	16
-	ABBILDUNGEN	73
-	GARANTIE	77

SICHERHEITSAUWEISUNGEN FÜR PERSONEN UND SACHEN

Aufschriften mit folgenden Symbolen sind besonders zu beachten.



GEFAHR

Halten Sie Kinder generell von technischen Geräten fern!



GEFAHR - ELEKTRISCHE ENTLADUNG

Macht darauf aufmerksam, daß eine Nichtbeachtung der Vorschrift mit der Gefahr einer elektrischen Entladung verbunden ist.



GEFAHR

Macht darauf aufmerksam, daß eine Nichtbeachtung der Vorschrift die Gefahr eines Personen- und/oder Sachschadens nach sich ziehen kann.



ACHTUNG

Macht darauf aufmerksam, daß eine Nichtbeachtung der Vorschrift die Gefahr eines Schadens an Pumpe oder Anlage nach sich ziehen kann.

KAPITEL 1 ALLGEMEINES

ACHTUNG

Vor der Installation muß die Gebrauchsanweisung aufmerksam gelesen werden. Schäden infolge Nichtbeachtung der Anweisungen fallen nicht unter die Garantie. Bewahren Sie diese Gebrauchsanweisung sorgfältig auf. Bevor Sie den Kundendienst kontaktieren, kontrollieren Sie bitte, ob es sich um einen Bedienungsfehler oder um eine Ursache handelt, die mit der Funktion Ihres Gerätes nichts zu tun hat. Jede Elektropumpe wird während der Montage einer Prüfung unterzogen und mit höchster Vorsicht eingepackt. Vergewissern Sie sich beim Kauf, daß die Pumpe keinen Transportschaden erlitten hat.

KAPITEL 2

ANWENDUNGSBEREICHE

Die Elektropumpen der Serie DP eignen sich für die Dränung von Regenwasser, Sickerwasser und Haushaltsabwasser im allgemeinen, Notentwässerung von überschwemmten Räumlichkeiten. Umfüllung von reinen oder mässig verschmutzten Flüssigkeiten, mit vollständig oder teilweise eingetauchter Pumpe. Die Elektropumpen der Serie DPV eignen sich für die Förderung von Schmutzwasser, das mit Festkörpern durchsetzt ist (max Ø 25 mm). Sie sind in festen und provisorischen Installationen einsetzbar und finden ihre natürliche Anwendung in: Entleeren von Schmutzwassergruben und biologischer Gruben.



ACHTUNG

Die Pumpe ist nicht geeignet für das Pumpen von Salzwasser, von entflammbaren, ätzenden, explosiven oder anderen gefährlichen Flüssigkeiten.



ACHTUNG

Ein Trockenlauf der Elektropumpe ist absolut zu verhindern.

MODELL	MAX FÖRDERHÖHE	MIN. ANLASS-NIVEAU	MIN. ABSAUG-NIVEAU	START- NIVEAU	ABSCHALT-NIVEAU	GEWICHT Kg.
SIEHE ABB.		A	B	C	D	-
DP 130/6	7 m	100 mm	10 mm	330 mm	150 mm	3,9
DP 180/7	7 m	100 mm	10 mm	330 mm	150 mm	4,2
DPV 160/6	6,5 m	150 mm	30 mm	330 mm	150 mm	4,2

Die Maße sind in Millimetern ausgedrückt Diese Tabelle bezieht sich auf Abb.1

- Das niedrigste Anlaßniveau entspricht den Bedingungen bei vollständig eingetauchtem Auslaß (Siehe Abb.1- Bezug. A)
- Maschinelärminformations-Verordnung - 3. GPSGV, der höchste Schalldruckpegel beträgt 70 dB (A) oder weniger gemäss EN ISO 7779
- Die Pumpen sind nicht geeignet für die Anwendung in Tischbrunnen oder in Aquarien
- Bei Einsatz in Teichen mit Fischbesatz im Dauerbetrieb müssen die Dichtungen der Pumpe in regelmäßigen Abständen von 6 Monaten überprüft werden (aggressives Wasser)
- Bitte beachten Sie auch die max. Korngröße der Pumpe und treffen Sie ggf. Vorkehrungen gegen ein mögliches Ansaugen von Teichbewohnern

KAPITEL 3

INSTALLATION (SIEHE ABB.1)



GEFAHR - ELEKTRISCHE ENTLADUNG

Während der ganzen Installationsarbeiten darf die Pumpe nicht am Stromnetz angeschlossen sein.



GEFAHR

Um ernsthafte Schäden an Personen zu verhindern, ist es absolut verboten mit den Händen in die Öffnung der Pumpe zu greifen, wenn die Pumpe am elektrischen Netz angeschlossen ist. Diese Pumpen sind nicht geeignet für die Anwendung in Schwimmbädern.



GEFAHR

Der Gebrauch dieses Geräts ist nicht für Personen vorgesehen (einschließlich Kinder), die physisch, sensorisch oder geistig nicht voll leistungsfähig sind oder nicht über entsprechende Erfahrung oder Kenntnisse verfügen, es sei denn, eine für die Sicherheit verantwortliche Person übernimmt die Aufsicht oder die Betriebseinweisung des Geräts.

Es muss sicher gestellt werden, dass Kinder nicht mit diesem Gerät spielen.

- Für jeden Transport oder Hebung der Pumpe nur den eigens dazu bestimmten Griff benutzen
- Im Falle einer Festinstallation mit starren Rohren empfiehlt sich die Montage eines Rückschlagventils, um die Rückführung von Flüssigkeit beim Anhalten der Pumpe zu verhindern; die Installation eines Schnellverschlusses für eine Rohrtrennung an geeigneter Stelle erleichtert die Reinigungs- und Wartungsarbeiten
- Die Größe des Sammelbeckens muß eine möglichst geringe Anlaßhäufigkeit erlauben (max 30)
- Im Falle einer temporären Anwendung wird der Einsatz von flexiblen Rohren empfohlen, die mittels eines Rohrstückes an die Pumpe angeschlossen werden
- Zum Eintauchen der Pumpe führen Sie ein Seil durch den Tragegriff
- Die DP - DPV in automatischer Ausführung ist mit einem bereits eingestellten Schwimmerschalter versehen (siehe Abb. 1), um die Einstellung zu verändern, muß das Kabel des Schwimmerschalters an der eigens dafür geschaffenen Kabelführung am Griff verlängert oder verkürzt werden

**ACHTUNG**

Versichern Sie sich, daß der Schwimmerschalter die Pumpe am Mindestniveau anhält.

**ACHTUNG**

Versichern Sie sich, daß der Schwimmer in keiner Art und Weise behindert ist.

Pumpen, die in oder neben Schwimmbädern, Teichen, Weihern, Springbrunnen oder ähnlichen Orten benutzt werden, müssen nach VDE (Verein Deutscher Elektrotechniker) 0100 über einen Fehlerstromschutzschalter mit einem Nennstrom - 30 mA betrieben werden (DIN VDE 0100-702 und 0100-738). Bitte fragen Sie einen Elektrofachmann.

KAPITEL 4

ELEKTROANSCHLUSS - INBETRIEBNAHME

**ACHTUNG**

Überprüfen Sie, ob Spannung und Frequenz des Leistungsschildes mit der Netzspannung übereinstimmen.

**GEFAHR - ELEKTRISCHE ENTLADUNG**

Der Verantwortliche der Installation hat zu überprüfen, daß die elektrische Speisung über eine den Normen entsprechende Erdung verfügt.

**GEFAHR - ELEKTRISCHE ENTLADUNG**

Es ist notwendig zu überprüfen, daß die elektrische Speisung mit einem hoch empfindlichen Differentialschalter ausgestattet ist $\Delta=30$ mA (DIN VDE 0100T739)

SICHERHEITSHINWEISE ZUR INBETRIEBNAHME

- Netzanschlußleitungen dürfen keinen geringeren Querschnitt haben als Gummischlauchleitungen mit Kurzzeichen H05 RNF, und mit einen Speisungskabel nicht kürzer als 10 m
- Verlängerungsleitungen müssen der DIN VDE 0620 genügen
- Netzstecker und Kupplungen müssen spritzwassergeschützt sein
- Die Pumpe vor der Benutzung stets einer Sichtprüfung unterziehen (insbesondere Netzanschlußleitung und Netzstecker)
- Eine beschädigte Pumpe darf nicht benutzt werden
- Die Pumpe im Schadensfall unbedingt von Fachservice überprüfen lassen
- Es muß sichergestellt sein, daß die elektrischen Steckverbindungen im überflutungssicheren Bereich angebracht sind
- Netzstecker und Netzanschlußleitung vor Hitze, Öl und scharfen Kanten schützen

**GEFAHR - ELEKTRISCHE ENTLADUNG**

Die Netzanschlußleitung darf ausschließlich nur durch Fachpersonal ausgetauscht werden.



ERDUNG

Der Stecker des Speisungskabels hat zwei Erdkontakte.

SCHUTZ VOR ÜBERLASTUNG

Die DP - DPV haben einen eingebauten thermischen Motorschutz. Bei Überlastung wird die Pumpe ausgeschaltet. Der Motor läuft nach Abkühlung selbst wieder an. (Ursache und deren Beheben siehe Störungssuche, Punkt 4).
Zur Inbetriebnahme stecken Sie den Netzstecker der Pumpe in eine 230 V-Wechselstromsteckdose.

ACHTUNG

Die Pumpe läuft an, wenn der Schwimmerschalter das Anlaßniveau erreicht hat.

KAPITEL 5

WARTUNG UND STÖRUNGSSUCHE

Unter normalen Bedingungen haben die DP - DPV Pumpen keine Wartung nötig.
Es kann sich als notwendig erweisen, den hydraulischen Teil zu reinigen oder das Laufrad auszuwechseln.



GEFAHR - ELEKTRISCHE ENTLADUNG

Vor jeder Wartungsarbeit ist die Pumpe vom Netz zu trennen.

Aufbewahrung, bei Frostgefahr Pumpe trocken lagern.

STÖRUNG	MÖGLICHE URSACHE	BEHEBUNG
DIE PUMPE LIEFERT KEIN WASSER, DER MOTOR DREHT NICHT	1) Mangel an Spannung im Netz.	-
	2) Stecker schlecht eingesteckt.	Prüfen ob Spannung im Netz und der Stecker ganz eingesteckt ist.
	3) Fehlerstromschutzschalter hat ausgelöst.	Fehlerstromschutzschalter aufziehen. Falls dieser wieder auslöst, einen Elektriker aufsuchen.
	4) Laufrad blockiert.	Laufrad von möglichen Behinderungen befreien.
	5) Beschädigung des Motors oder des Kondensators	Kundendienst kontaktieren.
DIE PUMPE LIEFERT KEIN WASSER, DER MOTOR DREHT	1) Ansauggitter verstopft.	Gitter reinigen.
	2) Rückschlagventil blockiert.	Das Ventil reinigen oder ersetzen.
	3) Im Laufradgehäuse befindet sich Luft (Luftblase).	Eine gewisse Anzahl von Anläufen wiederholen, um die gesamte Luft auszustößen.
DIE PUMPE LIEFERT EINE BEGRENZTE WASSERMENGE	1) Ansauggitter teilweise verschmutzt	Gitter reinigen.
	2) Rohrleitung verstopft	Verstopfung beheben.
	3) Laufrad abgenutzt.	Kundendienst kontaktieren.
FUNZIONAMENTO INTERMITTENTE	1) Festkörper behindern die freie Rotation des Laufrads.	Fremdkörper entfernen.
	2) Temperatur der Flüssigkeit zu hoch.	-
	3) Spannung außerhalb der Toleranz.	Die Pumpe speisen wie im Leistungsschild angezeigt.
	4) Flüssigkeit zu dickflüssig.	Die gepumpte Flüssigkeit verdünnen.
	5) Defekter Motor.	Kundendienst kontaktieren.

ÍNDICE

CAPÍTULO	DESCRIPCIÓN	PÁGE
1	CARACTERÍSTICAS GENERALES	17
2	LÍMITES DE USO	18
3	INSTALACIÓN	18
4	CONEXIÓN ELÉCTRICA - PUESTA EN FUNCIONAMIENTO	19
5	MANTENIMIENTO Y BÚSQUEDA DE AVERÍAS	20
-	FIGURAS	73
-	GARANTÍA	78

INDICACIONES PARA LA SEGURIDAD DE LAS PERSONAS Y DE LAS COSAS

Prestar especial atención a las advertencias señaladas con los siguientes símbolos.



PELIGRO

Mantener los aparatos técnicos fuera del alcance de los niños.



PELIGRO - RIESGOS DE DESCARGAS ELÉCTRICAS

Indica que la falta de observación implica riesgo de descarga eléctrica.



PELIGRO

Indica que la falta de observación implica grave riesgo para personas y/ o cosas.



ATENCIÓN

Se advierte que la falta de observación de las prescripciones ocasiona un riesgo de daño a la bomba o a la instalación.

CAPÍTULO 1 CARACTERÍSTICAS GENERALES

ATENCIÓN

Antes de realizar la instalación leer cuidadosamente el contenido del presente manual.

Los daños debidos a la falta de observación del presente manual no serán cubiertos por la garantía. Conservar con cuidado el presente manual. En caso de problemas, antes de contactar al servicio de asistencia clientes, se ruega controlar si no se ha incurrido en un error en el uso o bien si se trata de una causa que no se debe al funcionamiento del aparato.

Simultáneamente con el montaje de cada electrobomba se efectúan las pruebas de funcionamiento y luego se procede al embalaje cuidadosamente. En el momento de la compra verificar que la bomba no haya sufrido daños durante el transporte.

CAPÍTULO 2

LÍMITES DE USO

Las electrobombas de la serie DP son aptas para el drenaje de aguas de lluvias, aguas de infiltración, descargas domésticas en general y para el vaciado de emergencia de locales inundados. Para el transvase de líquidos limpios o moderadamente turbios, con bomba sumergida total o parcialmente. Las electrobombas de la serie DPV son aptas para el bombeo de aguas sucias con cuerpos sólidos en suspensión (max Ø 25 mm). Pueden ser utilizadas tanto en instalaciones fijas que provisorias y se aplican normalmente en vaciado de fosos de recolección de aguas negras y pozos negros.



ATENCIÓN

La bomba no es apta para el bombeo de agua salada, líquidos inflamables, corrosivos, explosivos o peligrosos.



ATENCIÓN

Evitar taxativamente el funcionamiento en seco de la bomba.

MODELO	MAX CARGA HIDRÁULICA	MÍN. NIVEL DE CEBADO	MÍN. NIVEL DE DESECADO	NIVEL DE CONEXIÓN	NIVEL DE DESCONEXIÓN	PESO Kg.
FIGURA	A	B	C	D	-	-
DP 130/6	7 m	100 mm	10 mm	330 mm	150 mm	3,9
DP 180/7	7 m	100 mm	10 mm	330 mm	150 mm	4,2
DPV 160/6	6,5 m	150 mm	30 mm	330 mm	150 mm	4,2

Las medidas lineares indicadas en la tabla son en milímetros, la presente tabla hace referencia a las Fig. 1.

- La bomba que tiene el cable de alimentación de 10 m de largo no tiene que utilizarse en lugares al aire libre
- El menor nivel de cebado corresponde a la condición de orificio de caudal completamente sumergido. (Ver Fig.1- ref. A)
- Las bombas de la presente serie no son aptas para ser usadas en fuentes de mesa o en acuarios; en estos casos tiene que ser utilizado un cable H07 RN-F
- En caso de utilización en servicio continuo en estanques con peces, las guarniciones de la bomba tienen que ser controladas regularmente cada 6 meses (aguas que contienen sustancias agresivas)
- Prestar atención respecto a las dimensiones máximas granulométricas permitidas por la bomba, tomando inclusive las medidas de prevención en caso de una posible aspiración de peces

CAPÍTULO 3

INSTALACIÓN (VER FIG. 1)



PELIGRO - RIESGOS DE DESCARGAS ELÉCTRICAS

Todas las operaciones relativas a la instalación tienen que realizarse con la bomba desconectada de la red de alimentación.



PELIGRO

A efectos de evitar graves daños a las personas, está prohibido introducir las manos en la boca de la bomba, si la misma se encuentra conectada a la red de alimentación.



PELIGRO

No se prevé el uso de este aparato por parte de personas (niños incluidos) con capacidades físicas, sensoriales o mentales reducidas, o sin experiencia y conocimiento, excepto en caso de supervisión o instrucción sobre el uso del aparato de una persona responsable de la seguridad. Es necesario controlar que los niños no jueguen con este aparato.

- Para cualquier operación de transporte o alzada de la bomba utilizar la correspondiente manija
- En caso de instalaciones fijas con tuberías rígidas, es aconsejable montar una válvula de no retorno, para evitar reciclados de líquido con la parada de la bomba; la instalación de un enlace de cierre rápido situado en la posición más conveniente facilita las operaciones de limpieza y de mantenimiento
- Las dimensiones del pozo de recolección tienen que ser tales de permitir el menor número posibles de re-encendidos horarios (máx 30)
- En caso de uso temporáneo se aconseja utilizar una tubería flexible unida a la bomba con un enlace porta-goma
- Para sumergir la bomba, usar una cuerda fijada a la manija
- La DP - DPV en versión automática se suministra con interruptor flotante ya regulado (ver Fig. 1), si se quiere modificar el campo de reglaje es necesario aumentar o disminuir el tramo libre del flotador haciéndolo deslizarse en su relativa sede situada en la empuñadura

**ATENCIÓN**

Controlar que con el nivel mínimo el interruptor flotador pare a la bomba.

**ATENCIÓN**

Controlar que el flotador no se encuentre con obstáculos de ninguna manera.

Las bombas utilizadas en estanques, fuentes o similares o en las cercanías de las mismas, tienen que tener un disyuntor diferencial. Se ruega consultar al propio electricista de confianza.

CAPÍTULO 4

CONEXIÓN ELÉCTRICA - PUESTA EN FUNCIONAMIENTO

**ATENCIÓN**

Verificar que la tensión y la frecuencia indicadas en la placa correspondan a la de la red de alimentación.

**PELIGRO - RIESGOS DE DESCARGAS ELÉCTRICAS**

El responsable de la instalación tendrá que asegurarse de que el sistema de alimentación eléctrica posea una eficaz toma a tierra conforme a las normas vigentes.

**PELIGRO - RIESGOS DE DESCARGAS ELÉCTRICAS**

Es necesario asegurarse de que la instalación de alimentación eléctrica posea un interruptor diferencial de alta sensibilidad $\Delta=30$ mA (DIN VDE 0100T739).

INDICACIONES DE SEGURIDAD PARA LA PUESTA EN FUNCIONAMIENTO

- Los cables de alimentación tienen que poseer una sección mayor a H05 RN-F y para el empleo en lugares abiertos tienen que tener una longitud de 10 m
- El enchufe y los enlaces tienen que estar protegidos contra chorros de agua
- Antes de la utilización efectuar siempre sobre la bomba un control visual (sobretudo el cable de alimentación y el enchufe)
- Si la bomba está dañada se prohíbe su utilización
- En caso de averías hacer controlar la bomba solamente por el servicio de asistencia especializado
- Controlar que las conexiones eléctricas sean efectuadas en lugares no inundables
- Proteger el enchufe y el cable de alimentación, del calor, aceite y bordes cortantes

**PELIGRO - RIESGOS DE DESCARGAS ELÉCTRICAS**

El cable de alimentación tiene que ser sustituido exclusivamente por el personal especializado.



TOMA A TIERRA

El enchufe del cable de alimentación posee un doble contacto a tierra.

PROTECCIÓN CONTRA SOBRECARGAS

Las bombas de la serie DP - DPV tienen un motoprotector térmico incorporado. En caso de sobrecargas, la bomba se para. Luego del enfriamiento el motor se vuelve a encender automáticamente (para causas y posibles soluciones consultar la búsqueda de averías punto 4). Para la puesta en funcionamiento enchufar la bomba en una toma de corriente alternada de 230 V.

ATENCIÓN

la bomba gira si el interruptor flotante alcanza el nivel de encendido.

CAPÍTULO 5

MANTENIMIENTO Y BUSQUEDA DE AVERÍAS

En condiciones normales las electrobombas de la serie DP - DPV no tienen necesidad de mantenimiento. Puede ser necesario limpiar las partes hidráulicas o sustituir el rotor.



PELIGRO - RIESGOS DE DESCARGAS ELÉCTRICAS

Antes de efectuar cualquier operación de mantenimiento, desconectar la electrobomba de la red de alimentación.

Conservación de la bomba, colocar la bomba en un lugar seco y libre de congelación.

INCONVENIENTE	POSIBLE CAUSA	SOLUCIÓN
LA ELECTROBOMBA NO DISTRIBUYE AGUA, EL MOTOR NO GIRA	1) Falta de energía eléctrica.	-
	2) El enchufe no está bien introducido.	Controlar la presencia de corriente y introducir bien el enchufe.
	3) Intervención del disyuntor diferencial.	Rearmar el disyuntor diferencial. En caso de nueva intervención, consultar a un electricista especializado.
	4) Rotor bloqueado.	Eliminar posibles obstrucciones en el rotor.
	5) Motor o condensador averiado.	Contactar el servicio de asistencia clientes.
LA BOMBA NO EROGA AGUA, EL MOTOR GIRA	1) Reja de aspiración obstruida.	Limpiar la reja.
	2) Válvula de no retorno bloqueada.	Limpiar o sustituir la válvula.
	3) Aire en el cuerpo del rotor (burbujas de aire).	Repetir un cierto número de encendidos de manera de expeler todo el aire.
LA BOMBA EROGA UNA CAPACIDAD DE AGUA LIMITADA	1) Reja de aspiración parcialmente obstruida.	Limpiar la reja.
	2) Tubería obstruida.	Eliminar las obstrucciones.
	3) Rotor desgastado.	Contactar el servicio de asistencia clientes.
FUNCIONAMIENTO INTERMITENTE	1) Cuerpos sólidos impiden que el rotor gire libremente.	Eliminar cuerpos extraños.
	2) Temperatura del líquido demasiado alta.	-
	3) Tensión fuera de los límites de tolerancia.	Alimentar la bomba como indicado en la chapa.
	4) Líquido demasiado denso.	Diluir el líquido bombeado.
	5) Motor defectuoso.	Contactar el servicio de asistencia clientes.

SUMÁRIO

CAPÍTULO	DESCRIÇÃO	PÁGE
1	INFORMAÇÕES GERAIS	21
2	LIMITES DE USO	22
3	INSTALAÇÃO	22
4	LIGAÇÃO ELÉCTRICA - COLOCAÇÃO EM FUNCIONAMENTO	23
5	MANUTENÇÃO E PROCURA AVARIAS	24
-	FIGURAS	73
-	CONDIÇÕES DE GARANTIA	78

ADVERTÊNCIAS PARA A SEGURANÇA DE PESSOAS E COISAS

Tenha muito cuidado às informações indicadas com os seguintes símbolos.



PERIGO

Manter os aparelhos técnicos fora do alcance das crianças!



PERIGO - RISCO DESCARGAS ELÉCTRICAS

Não observar a prescrição comporta perigo de descargas eléctricas.



PERIGO

Não observar a prescrição comporta perigo muito grande às pessoas e/ ou às coisas.



CUIDADO

Avisa-se que a não observância das prescrições, comporta o risco de danos à bomba e/ou à instalação.

CAPÍTULO 1 INFORMAÇÕES GERAIS

CUIDADO

Antes de instalar, leia atentamente este manual.

Os danos provocados pela não observância das indicações anotadas, não serão cobertos pela garantia. Guardar com cuidado o presente manual. Em caso de problemas, antes de contactar o serviço de assistência clientes, verificar que não tenha sido efectuado algum erro no uso ou que não se trate de uma causa independente do funcionamento do aparelho.

Cada bomba elétrica, na hora de ser montada, é submetida a verificação e é embalada com a máxima cautela.

Na hora da compra, verificar que a bomba não sofreu danos durante o transporte.

CAPÍTULO 2

LIMITES DE USO

As electrobombas da série DP são adequadas para a drenagem de águas pluviais, de águas de infiltração, de descargas domésticas de modo geral e para o esvaziamento de emergência de ambientes alagados. Para o transvase de líquidos limpos ou moderadamente sujos, com bomba total ou parcialmente submersa. As electrobombas da série DPV são adequadas para bombear águas sujas com corpos sólidos em suspensão (max Ø 25 mm). Podem ser utilizadas tanto em instalações fixas como provisórias, e suas aplicações são o esvaziamento de fossas de recolha de águas servidas e fossas biológicas.



CUIDADO

A bomba não pode ser utilizada para bombear água salgada, líquidos inflamáveis, corrosivos ou perigosos.



CUIDADO

Evite taxativamente o funcionamento a seco da electrobomba.

MODELO	MAX CARGA HIDRÁULICA	MÍN. NÍVEL DE ATRAÇÃO	MÍN. NÍVEL DE SECAGEM	NÍVEL DE ATAQUE	NÍVEL DE DESTAQUE	PESO Kg.
FIGURA		A	B	C	D	-
DP 130/6	7 m	100 mm	10 mm	330 mm	150 mm	3,9
DP 180/7	7 m	100 mm	10 mm	330 mm	150 mm	4,2
DPV 160/6	6,5 m	150 mm	30 mm	330 mm	150 mm	4,2

As medidas lineares na tabela estão em milímetros, esta tabela refere-se às da Fig. 1.

- A bomba com cabo de alimentação de comprimento menor de 10 m não deve ser utilizada em lugares ao ar livre
- O menor nível de atracção está correspondente à condição de boca de remessa completamente submersa (V. Fig.1- rif. A)
- As bombas desta série não são adequadas para uso em pequenas fontes ou aquários; nestes casos deve ser utilizado um cabo H07 RN-F
- No caso de uso contínuo em lagos com peixes, os retentores da bomba deverão ser controlados regularmente de seis em seis meses (contendo a água substâncias agressivas)
- Deve-se prestar atenção à dimensão máxima dos grânulos permitidos e deve-se também prestar todo o cuidado para evitar a possível aspiração dos peixes

CAPÍTULO 3

INSTALAÇÃO (VIDE FIG. 1)



PERIGO - RISCO DESCARGAS ELÉCTRICAS

Cada operação de instalação deve ser efectuada com a bomba desligada da rede de alimentação.



PERIGO

Para evitar graves danos às pessoas, fica absolutamente proibido introduzir as mãos na boca da bomba, se a bomba estiver ligada à rede de alimentação.



PERIGO

Não é previsto o uso deste aparelho por pessoas (crianças incluídas) com capacidade física, sensorial ou mental reduzida ou sem experiência e conhecimento, só no caso de supervisão ou instrução sobre o uso do aparelho de uma pessoa responsável pela sua segurança.

É necessário verificar para que as crianças não brinquem com este aparelho.

- Para qualquer operação de transporte ou levantamento da bomba, utilizar a alça
- No caso de instalação fixa com tubulações rígidas, aconselhamos a montagem de uma válvula de não retorno, para evitar recirculação do líquido quando parar a bomba; a instalação de uma conexão com fecho rápido colocado na posição mais conveniente facilita as operações de limpeza e manutenção
- O tamanho do poço de recolha deve permitir o menor número possível de arranques horários (max 30)
- No caso de uso provisório, aconselhamos o uso de uma tubulação flexível que é conectada à bomba mediante uma conexão porta-borracha
- Para a imersão da bomba, utilizar uma corda a ser fixada à alça
- A DP - DPV na versão automática está fornecida com interruptor bóia já regulado (V. Fig. 1)
- Para mudar o campo de regulação aumente ou reduza o troço livre do bóia através do escoamento na própria sede na puxadeira

**CUIDADO**

Verificar que no nível mínimo, o interruptor de bóia pare a bomba.

**CUIDADO**

Verificar que a bóia não esteja bloqueada de alguma forma.

As bombas utilizadas em pântanos, lagos de jardim, fontes ou lugares similares, ou nas proximidades dos mesmos, devem ser equipadas com um interruptor de protecção salva-vidas. Contactar seu electricista especializado de confiança.

CAPÍTULO 4

LIGAÇÃO ELÉCTRICA - COLOCAÇÃO EM FUNCIONAMENTO

**CUIDADO**

A tensão e a frequência da placa devem corresponder às da rede de alimentação disponível.

**PERIGO - RISCO DESCARGAS ELÉCTRICAS**

O responsável da instalação deve verificar que a instalação de alimentação eléctrica tenha uma eficiente instalação de terra conforme o disposto pelas leis em vigor.

**PERIGO - RISCO DESCARGAS ELÉCTRICAS**

É preciso verificar que a instalação de alimentação eléctrica tenha um interruptor diferencial de alta sensibilidade $\Delta=30$ mA (DIN VDE 0100T739).

INDICAÇÕES DE SEGURANÇA PARA A COLOCAÇÃO EM FUNCIONAMENTO

- Os cabos de alimentação não devem ter uma secção inferior a H05 RN-F e para a utilização em lugares ao ar livre, devem ter um comprimento de 10 m
- A ficha e as ligações devem ser protegidas contra dos borrifos de água
- Antes do uso, efectuar sempre um controlo visual da bomba (sobretudo os cabos de alimentação e a ficha)
- Se a bomba estiver danificada, não deverá ser utilizada
- No caso de danos, somente o serviço de assistência técnica especializado deverá controlar a bomba
- Verificar que as ligações eléctricas estejam colocadas em lugares protegidos de eventuais inundações
- Proteger a ficha e os cabos de alimentação do calor, de óleo, ou de cantos que poderiam danificá-los

**PERIGO - RISCO DESCARGAS ELÉCTRICAS**

O cabo de alimentação, pode ser substituído exclusivamente por pessoal qualificado.



LIGAÇÃO DE TERRA

A ficha do cabo de alimentação está equipada com um duplo contacto de terra.

PROTECÇÃO DE SOBRECARGA

As bombas da série DP - DPV tem um motoprotector incorporado. No caso de sobrecarga, a bomba pára. Após o arrefecimento, o motor entra em funcionamento automaticamente. (Para causas e relativas soluções, controle na tabela de procura avarias, item 4). Para a colocação em funcionamento, conectar a bomba à rede eléctrica mediante uma tomada de corrente alternada a 230 V.

ATENÇÃO

A bomba gira se o interruptor de bóia tiver alcançado o nível de arranque.

CAPÍTULO 5

MANUTENÇÃO E PROCURA AVARIAS

Em condições normais, as electrobombas da série DP - DPV não precisam nenhum tipo de manutenção. Pode se tornar necessária a limpeza das partes hidráulicas ou a substituição da turbina.



PERIGO - RISCO DESCARGAS ELÉCTRICAS

Antes de efectuar qualquer operação de manutenção, desinserir a bomba da rede de alimentação eléctrica.

Modo de armazenamento da bomba, guardar a bomba num lugar seco e ao abrigo do gelo.

PREJUÍZO	CAUSA POSSÍVEL	REMÉDIO
A ELECTROBOMBA NÃO FORNECE ÁGUA. O MOTOR NÃO RODA	1) Falta energia eléctrica.	-
	2) A ficha não está bem inserida na tomada eléctrica.	Verificar a presença de electricidade e inserir bem a ficha na tomada eléctrica.
	3) Accionou-se o interruptor de protecção salva-vidas.	Restabelecer o interruptor de protecção salva-vidas. Caso se accionar novamente, contactar um electricista especializado.
	4) Turbina bloqueada.	Liberar a turbina de possíveis obstruções.
	5) Motor ou condensador danificado.	Contactar o serviço de assistência clientes.
A BOMBA NÃO PUXA ÁGUA, O MOTOR GIRA.	1) Grade de aspiração obstruída.	Limpar a grade.
	2) Válvula de não retorno bloqueada.	Limpar ou substituir a válvula.
	3) Ar no corpo da turbina (bolhas de ar).	Repetir um determinado número de arranques de modo a eliminar todo o ar.
A BOMBA PUXA UMA QUANTIDADE DE ÁGUA LIMITADA.	1) Grade de aspiração parcialmente obstruída.	Limpar a grade.
	2) Tubulação obstruída.	Eliminar a causa da obstrução.
	3) Turbina desgastada.	Contactar o serviço de assistência clientes.
FUNCIONAMENTO INTERMITENTE	1) Corpos sólidos impedem a livre rotação da turbina.	Eliminar os corpos estranhos.
	2) Temperatura do líquido demasiado alta.	-
	3) Tensão fora tolerância.	Alimentar a bomba conforme indicado na placa.
	4) Líquido demasiado denso.	Diluir o líquido bombeado.
	5) Motor defeituoso.	Contactar o serviço de assistência clientes.

INHOUD

HOOFDSTUK	BESCHRIJVING	PAG.
1	ALGEMEENHEDEN	25
2	BEPERKINGEN AAN HET GEBRUIK	26
3	INSTALLATIE	26
4	ELECTRISCHE AANSLUITING - IN BEDRIEF STELLEN	27
5	ONDERHOUD EN SCHADEONDERZOEK	28
-	FIGUREN	73
-	ANTIETVOORWAARDEN	79

WAARSCHUWING VOOR PERSOONLIJKE EN MATERIELE VEILIGHEID

Bijzondere aandacht schenken aan de onderschriften met de volgende tekens.



GEVAAR

Houdt de technische apparaten buiten het bereik van kinderen!



GEVAAR - RISICO VOOR ELECTRISCHE SCHOKKEN

Waarschuwt voor het risico van elektrische schokken wanneer de voorschriften niet in acht genomen worden.



GEVAAR

Waarschuwt voor groot gevaar voor personen en/of voorwerpen wanneer de voorschriften niet in acht genomen worden.



WAARSCHUWING

Het niet opvolgen van dit voorschrift veroorzaakt risico van beschadiging van de pomp en/of van de installatie.

HOOFDSTUK 1 ALGEMEENHEDEN

ATTENTIE

Voor over te gaan tot de installatie, de inhoud van deze handleiding aandachtig lezen.

De schade veroorzaakt door het niet opvolgen van de gegeven aanwijzingen zal niet door garantie zijn gedekt. Bewaar met zorg deze gebruiksaanwijzing. In geval van problemen, neemt men eerst contact op met de klanten servicedienst, men wordt hierbij verzocht te controleren dat men niet een fout heeft gemaakt bij het gebruik of dat het gaat om een reden die niets met de werking van het apparaat heeft te maken.

Het water komt aan de voorkant naar binnen terwijl de uitgang radiaal is geplaatst.

Op het moment van de aanschaf dient men te controleren dat de pomp geen schade heeft opgelopen tijdens het transport.

HOOFDSTUK 2

BEPERKINGEN AAN HET GEBRUIK

De elektrische pompen van de serie DP zijn geschikt voor de afvoer van regenwater, van binnendringend water, huishoudelijke afvoer in het algemeen en het leegpompen van plaatselijke overstromingen (noodgeval). Voor het overpompen van schone of matig vuile vloeistoffen, met pomp helemaal of gedeeltelijk onder water. De elektrische pompen van de serie DPV zijn geschikt voor het pompen van vuil water met rondhangende vaste deeltjes (max Ø 25 mm). Ze zijn zowel te gebruiken in vaste als voortlopijge installaties en vinden hun natuurlijke toepassing in het legen van verzamelputten van zeer vuil water en biologische putten.



WAARSCHUWING

De pomp is niet geschikt voor het pompen van zout water, ontvlambare, bijtende, explosieve of andere gevaarlijke vloeistoffen.



WAARSCHUWING

Vermeden moet worden om de elektrische pomp zonder vloeistof te laten draaien.

MODEL	MAX. STUJGHOOGTE	MIN. OPVANG NIVEAU	MIN. NIVEAU VAN DROOGLEGGING	BEGIN NIVEAU	STOP NIVEAU	GEWICHT Kg.
REF. FIGUUR		A	B	C	D	-
DP 130/6	7 m	100 mm	10 mm	330 mm	150 mm	3,9
DP 180/7	7 m	100 mm	10 mm	330 mm	150 mm	4,2
DPV 160/6	6,5 m	150 mm	30 mm	330 mm	150 mm	4,2

De lineaire maten vermeld i de tabel zijn in millimeters, deze tabel verwijst naar fig. 1.

- De pompen die met elektrische kabels korter dan 10 meter voorzien zijn, mogen niet buiten gebruikt worden
- Het kleinere niveau van opvang komt overeen met de conditie van de monding geheel ondergedompeld. (Zie fig. 1)
- De pompen van deze serie zijn niet geschikt voor het gebruik in tafelfonteinen of in aquaria; in deze gevallen moet een kabel H07 RN-F worden gebruikt
- In geval van continu bedrijf in vijvers met vissen, moeten de afdichtingen van de pomp worden gecontroleerd op regelmatige intervallen van 6 maanden (water met agressieve stoffen)
- Men moet ook aandacht schenken aan de maximale grofheidswaarde van deeltjes, toegestaan voor de pomp en noodzakelijke voorzorgsmaatregelen nemen tegen het mogelijk aanzuigen van vissen

HOOFDSTUK 3

INSTALLATIE (ZIE FIG.1)



GEVAAR - RISICO VOOR ELECTRISCHE SCHOKKEN

Alle handelingen betrekking hebbend op de installering moeten uitgevoerd worden met de pomp los van het voedingsnet.



GEVAAR

Om ernstig persoonlijk letsel te voorkomen, is het absoluut verboden de handen in de opening van de pomp te steken, indien de pomp is aangesloten aan het voedingsnet.



GEVAAR

Het apparaat mag niet worden gebruikt door personen (inclusief kinderen) met lichamelijke, sensorische of geestelijke beperkingen of personen zonder ervaring of kennis, tenzij zij over het gebruik van het apparaat zijn voorgelicht door personen die verantwoordelijk zijn voor hun veiligheid of onder toezicht. Zorg ervoor dat kinderen niet met dit apparaat spelen.

- Voor elk transport of voor het optillen van de pomp moet men gebruik maken van de speciale handgreep
- In het geval van een vaste installatie met stijve leidingen raadt men aan om een antiterugkeerlep te monteren om te voorkomen dat er vloeistof terugstroomt wanneer de pomp stopt
- Installeert men een verbindingssstuk met snelsluiting op een handige positie, dan zal het gemakkelijker zijn om reiniging en onderhoud uit te voeren
- De afmetingen van het verzamelputje moeten zo worden bepaald dat de pomp zo weinig mogelijk moet worden opgestart (max 30)
- In het geval van tijdelijk gebruik raadt men aan om een flexibele leiding te gebruiken die aan de pomp wordt aangesloten door middel van een verbindingssstuk met nippel
- Voor het onderdompelen van de pomp moet men een koord aan de handgreep bevestigen
- De DP - DPV in de automatische uitvoering is voorzien van een gereguleerde drijfschakelaar (zie fig. 1) als men het reguleringsveld wilt veranderen is het noodzakelijk het vrije stuk van de drijver te vermeerderen of te verminderen door deze te laten glijden in de speciale plaats op het handvat



WAARSCHUWING

Controleren dat de pomp op het minimum niveau van de vlotterschakelaar aanslaat.



WAARSCHUWING

Controleren dat de vlotter niet op een of andere manier klem zit.

De pompen die vijvers, meertjes, fontein en of dergelijke plaatsen of daar vlakbij moeten worden voorzien van een differentiaalschakelaar. Aanbevolen wordt om zich te wenden tot de eigen gespecialiseerde electriciën.

HOOFDSTUK 4

ELECTRISCHE AANSLUITING - IN BEDRIJF STELLEN



AVVERTENZA

Nagaan of de spanning en de frekwentie, zie plaatje, overeenkomen met die van het beschikbare voedingsnet.



GEVAAR - RISICO VOOR ELECTRISCHE SCHOKKEN

De man die verantwoordelijk is voor de installatie moet nagaan of de elektrische voedingsinstallatie voorzien is van een doeltreffende grondaarding volgens de geldende normatieven.



GEVAAR - RISICO VOOR ELECTRISCHE SCHOKKEN

Het is nodig na te gaan of de elektrische voedingsinstallatie voorzien is van een differentieel schakelaar met hoge gevoeligheid $\Delta=30$ mA (DIN VDE 0100T739).

VEILIGHEIDSAANWIJZINGEN VOOR HET IN BEDRIJF STELLEN

- De netvoedingskabels mogen niet een doorsnede hebben van minder dan H05 RN-F en voor het gebruik op open plaatsen moeten ze een lengte van 10 m hebben
- De stekker en de aansluitingen moeten worden beschermd tegen waterspatters
- Vóór het gebruik de pomp altijd aan een controle met het oog (vooral de kabels van netvoeding en de stekker) onderwerpen
- Indien de pomp is beschadigd mag deze niet worden gebruikt
- In geval van beschadigingen mag men de pomp uitsluitend laten controleren door een gespecialiseerde servicedienst
- Controleren dat de elektrische aansluitingen niet door overstromingen kunnen worden bereikt
- Bescherm de stekker en de voedingskabels tegen warmte, olie en scherpe hoeken



GEVAAR - RISICO VOOR ELECTRISCHE SCHOKKEN

Het voedingsnet mag uitsluitend door gekwalificeerd personeel worden vervangen.

AARDAANSLUITING

De steker van het voedingsnoer is voorzien van dubbele aardcontacten.

BESCHERMING TEGEN OVERBELASTING

De pompen van de serie DP - DPV hebben een ingebouwde thermische motorbeveiliging.

In geval van overbelasting zal de pomp tot stilstand komen. Nadat de motor afgekoeld zal hij weer automatisch opstarten (Voor storingen, oorzaken en oplossingen: zie storingzoeken, punt 4).

Voor het in bedrijf stellen steekt men de steker van de pomp in een contactdoos met wisselspanning van 230 V.

OPGELET

De pomp draait indien de vlotterschakelaar het niveau van opstarten heeft bereikt.

HOOFDSTUK 5 ONDERHOUD EN SCHADEONDERZOEK

In normale omstandigheden hebben de elektrische pompen van de serie DP - DPV geen enkel onderhoud nodig. Het kan noodzakelijk blijken om de hydraulische onderdelen te reinigen of de pomprotor te vervangen.



GEVAAR - RISICO VOOR ELECTRISCHE SCHOKKEN

Voor iedere onderhoudsingreep moet de verbinding met het net worden onderbroken.

Bewaarschrift pomp, berg de pomp op een droge vorstvrije plaats op.

PROBLEEM	MOGELIJKE OORZAAK	REMEDIË
DE POMP POMPT GEEN WATER, DE MOTOR DRAAIT NIET	1) Geen elektrische energie.	-
	2) Steker niet goed eringestoken.	Controleer de aanwezigheid van elektrische spanning, doe de steker er goed in.
	3) Differentiaalschakelaar ingegrepen.	Zet de differentiaalschakelaar weer aan. In het geval dat deze opnieuw ingrijpt moet men zich wenden tot een gespecialiseerde electricien.
	4) Pomprotor geblokkeerd.	Haal de onraad weg uit de pomprotor.
	5) Motor of condensator beschadigd.	Neem contact op met de klantenservice.
DE POMP GEEFT GEEN WATER, MAAR DE MOTOR DRAAIT	1) Aanzuigrooster verstopt.	Reinig het rooster.
	2) Antiterugkeerlep geblokkeerd	Reinig of vervang de klep.
	3) Lucht in de behuizing van de pomprotor (luchtbellen).	Herhaal een aantal keren het opstarten zodat de lucht er helemaal uit gaat.
DE POMP GEEFT WEINIG WATER	1) Aanzuigrooster gedeeltelijk verstopt.	Reinig het rooster.
	2) Leiding verstopt.	Verwijderen de onraad.
	3) Pomprotor versleten.	Neem contact op met de klantenservice.
DISCONTINUE WERKING	1) Vaste deeltjes verhinderen normaal lopen van de pomprotor.	Verwijder onraad.
	2) Temperatuur van de vloeistof te hoog.	-
	3) Spanning buiten tolerantie.	Neem gegevens op typeplaatje in acht.
	4) Vloeistof te dik.	Verdun de gepompte vloeistof.
	5) Motor defect.	Neem contact op met de klantenservice.

INDHOLD

KAPITEL	BESKRIVELSE	SIDE
1	GENERELLE OPLYSNINGER	29
2	BEGRÆNSNINGER AF BRUGEN	30
3	INSTALLERING	30
4	ELEKTRISK TILSLUTNING - IDRIFTSÆTTELSE	31
5	VEDLIGEHOLDELSE OG FEJLSØGNING	32
-	FIGURER	73
-	GARANTIEVORWAARDEN	79

ADVARSEL ANG. SIKKERHEDEN FOR PERSONER OG TING

Læg omhyggelig mærke til påskriverne kendetegnet ved flg. symboler.



FARE

Opbevar tekniske apparater udenfor børns rækkevidde!



FARE - FOR ELEKTRISKE STØD

Advarer om at en manglende overholdelse af foreskrifterne kan medføre risiko for elektrisk udladning.



FARE

Advarer om at en manglende overholdelse af foreskrifterne kan medføre en for personer og ting stor risiko.



ADVARSEL

Manglende overholdelse af reglerne medfører fare for beskadigelse af pumpen og anlægget.

KAPITEL 1 GENERELLE OPLYSNINGER

BEMÆRK

Inden man går i gang med installationen skal indholdet af denne vejledning læses omhyggeligt igennem. Skader forårsaget af manglende overholdelse af de anførte regler, vil ikke være dækket af garanti.

Opbevar den foreliggende vejledning omhyggeligt. Hvis der opstår problemer bedes De - inden De retter henvendelse til kundetjenesten - kontrollere, at der ikke er sket en brugerfejl, og at det ikke drejer sig om en årsag, der ikke vedrører apparatets funktion. Alle elektropumper bliver afprøvet efter monteringen og emballeret med stor omhyggelighed.

Ved købet skal man kontrollere, at pumpen ikke er blevet beskadiget under transporten.

KAPITEL 2

BEGRÆNSNINGER AF BRUGEN

Elektropumperne i serien DP er egnet til dræning af regnvand, af infiltreret vand, samt til generelle husafløb og tømning af oversvømmede lokaler i et nødstilfælde. Pumperne kan desuden anvendes til overførsel af rene eller lettere snavsede væsker med pumpen helt eller delvist nedsænket. Elektropumperne i serien DPV er egnet til pumpning af snavset vand med flydende faste legemer (max Ø 25 mm). De kan anvendes både som faste og som midlertidige installationer, og vil finde anvendelse under følgende forhold tømning af opsamlingsbeholdere for meget snavset vand og fra sivebrønde.



ADVARSEL

Pumpen er ikke egnet til pumpning af saltvand, brændbare, korroderende, eksplosive eller farlige væsker.



ADVARSEL

Undgå altid at elektro-pumpen benyttes uden væske.

MODELLO	MAX HYDRAULISK HØVED	MIN. NIVEAU FOR OPTAGELSE	MIN. NIVEAU FOR TØRLÆGNING	TILSLUTNINGS NIVEAU	AFBRYDNINGS NIVEAU	VAEGT Kg.
REF. FIGUR		A	B	C	D	-
DP 130/6	7 m	100 mm	10 mm	330 mm	150 mm	3,9
DP 180/7	7 m	100 mm	10 mm	330 mm	150 mm	4,2
DPV 160/6	6,5 m	150 mm	30 mm	330 mm	150 mm	4,2

De lineære mål i tabellen angives i mm, den nedenstående tabel referer til Fig. 1.

- Pumpen med tilførselskabel der har en længde på mindre end 10 mt. må ikke benyttes på åbne områder
- Det mindste optagningsniveau svarer til, når mundstykket er fuldstændig dækket af vand. (Se figur 1 - ref. A)
- Pumperne i denne serie er ikke egnet til brug til pynte-fontæner på borde eller til akvarier; i disse tilfælde skal der anvendes et kabel H07 RN-F
- Ved fortsat brug i damme med fisk skal pumpens pakninger kontrolleres med regelmæssige mellemrum og mindst hver 6 måned (vand med aggressive stoffer)
- Der henstilles til, at man også er opmærksom på den maksimale granulatdimension tilladt for pumpen, og at man tager forholdsregler til hindring af opsugning af fiskene

KAPITEL 3

INSTALLERING (SE FIGUR 1)



FARE - FOR ELEKTRISKE STØD

Alle manøvrer ang. installeringen skal udføres, når elektropumpen er afbrudt forsyningsnettet.



FARE

For at undgå alvorlige personskader, er det strengt forbudt at føre hænderne ind i pumpens mundstykke, hvis pumpen er tilsluttet til forsyningsnettet.



FARE

Dette apparat er ikke beregnet til brug af personer (inklusive børn) med nedsatte fysiske, sans- eller mentale evner, eller manglende erfaring og viden, medmindre de er under opsyn eller er blevet instrueret i brug af apparatet af en person, der er ansvarlig for deres sikkerhed. Børn bør være under opsyn for at sikre, at de ikke leger med apparatet.

- Brug grebet ved transport eller løftning af pumpen
- Ved fast installering med stive rør, anbefales det at montere en kontraventil for at undgå væskereirkulation ved standsnng af pumpen; installering af en samling med lynlukning i en passende position vil lette rengøring og vedligeholdelse
- Opsamlingsbrøndens dimensioner skal være af en sådan art, at der sikres det mindst mulige antal starter i timen (max 30)
- Ved midlertidig anvendelse anbefales det, at man bruger en slange tilsluttet pumpen ved hjælp af en gummiholdersamling
- Ved nedsækning af pumpen skal man anvende et reb, der skal fastgøres til grebet
- DP - DPV pumpen i den automatiske version er forsynet med en allerede indstillet flydeafbryder (se Fig.1)
- Hvis man ønsker at modificere det indstillede område er det nødvendigt at øge eller mindske det frie stykke på flyderen ved at lade den glide ind i det dertil egnede sted på håndtaget

**ADVARSEL**

Sørg for at afbryderen med flyder standser pumpen ved minimumsniveauet.

**ADVARSEL**

Sørg for at flyderen ikke er hindret på nogen måde.

De pumper der anvendes i, damme, søer, springvand eller lignende steder skal være udstyret med afbryder med livredderbeskyttelse. Der henstilles til at man kontakter en autoriseret elektriker.

KAPITEL 4

ELEKTRISK TILSLUTNING - IDRIFTSÆTTELSE

**ADVARSEL**

Man må sikre sig, at den angivne spænding og den på pladen opgivne frekvens svarer til forsyningsnettets kapacitet.

**FARE - FOR ELEKTRISKE STØD**

Den ansvarlige for installationen skal sikre sig, at anlægget er udstyret med en effektiv jordforbindelse iflg. gældende regler.

**FARE - FOR ELEKTRISKE STØD**

Det er nødvendigt at sikre sig, at el-anlægget er forsynet med en højfølsom differentiel afbryder $\Delta=30$ mA (DIN VDE 0100T739).

SIKKERHEDSREGLER FOR IDRIFTSÆTTELSEN

- Netforsyningskablerne må ikke have et tværsnit under H05 RN-F, og ved anvendelse udendørs skal de have en længde på 10 m
- Stikket og tilslutningerne skal være beskyttet mod vandsprøjt
- Inden brug skal man altid efterse pumpen (dette gælder specielt for netforsyningskablerne og stikket)
- Hvis pumpen er beskadiget må den ikke anvendes
- Ved beskadigelse må pumpen udelukkende repareres af den specialiserede servicetjeneste
- Sørg for at de elektriske tilslutninger er anbragt på steder der er sikret mod oversvømmelse
- Beskyt stikket og nettilslutningskablerne mod varme, olie og skarpe hjørner

**FARE - FOR ELEKTRISKE STØD**

Nettilslutningskablet må udelukkende udskiftes af kvalificeret personale.

JORDFORBINDELSE

Stikket på forsyningskablet er udstyret med dobbelt jordkontakt.

BESKYTTELSE MOD OVERBELASTNING

Pumperne i serien DP - DPV er udstyret med en indbygget termisk motorbeskyttelse. Pumpen standser i tilfælde af overbelastning. Efter afkøling vil motoren genstarte automatisk. (Læs fejlfinding under punkt 4 for oplysninger om årsager og rettelser). Ved idriftsættelse skal man indsætte pumpestikket i en stikkontakt med vekselstrøm på 230 V.

PAS PÅ

Pumpen drejer hvis flyderafbryderen har nået startniveauet.

KAPITEL 5

VEDLIGEHOLDELSE OG FEJLSØGNING

Under normale omstændigheder har elektropumperne i serien DP - DPV ikke behov for vedligeholdelse. Der kan opstå behov for at rengøre de hydrauliske dele eller udskifte pumpehjulet.



FARE - FOR ELEKTRISKE STØD

Inden man starter på nogen som helst form for vedligeholdelse skal elektropumpen afbrydes fra forsyningsnettet.

Opbevaring af pumpen, pumpen skal opbevares i tørre omgivelser beskyttet mod frost.

PROBLEM	MULIG GRUND	MULIG GRUND
ELEKTROPUMPEN AFGIVER IKKE VAND, MOTOREN KØRER IKKE	1) Electricitetsmangel.	-
	2) Stikket er ikke korrekt indsat.	Kontrollér at der er elforsyning og sæt stikket korrekt ind.
	3) Afbryderen til livredderbeskyttelse har grebet ind.	Tilbagestil afbryderen til livredderbeskyttelse. Hvis afbryderen griber ind igen, skal man tilkalde en autoriseret elektriker.
	4) Pumpehjulet er blokeret.	Frigør pumpehjulet for eventuelle hindringer.
	5) Motoren eller kondensatoren er beskadiget.	Ret henvendelse til kundetjenesten.
PUMPEN SENDER IKKE VAND UD, MEN MOTOREN DREJER	1) Opsugningsristen er tilstoppet.	Rengør risten.
	2) Kontraventilen er blokeret.	Rengør eller udskift ventilen.
	3) Der er luft i pumpehullets krop (luftbobler).	Gentag en række opstarter, således at al luften udstødes.
PUMPEN UDSENDER EN BEGRÆNSET VANDMÆNGDE	1) Opsugningsristen er delvist tilstoppet.	Rengør risten.
	2) Rørledningen er tilstoppet.	Fjern tilstopningen.
	3) Pumpehjulet er slidt.	Ret henvendelse til kundetjenesten.
INTERMITTERENDE FUNKTION	1) Faste legemer forhindrer pumpehjulet i at dreje frit.	Fjern fremmedlegemerne.
	2) Temperaturen på væsken er for høj.	-
	3) Spændingen er udenfor tolerancen.	Forsyn pumpen som angivet på skiltet.
	4) Væsken er for tykflydende.	Fortynd den pumpe væske.
	5) Motoren er fejlbehæftet.	Ret henvendelse til kundetjenesten.

INDICE

LUKU	KUVAUS	SIVU
1	YLEISTÄ	33
2	KÄYTTÖRAJOITUKSET	34
3	ASENNUS	35
4	SÄHKÖLIITANTÄ-TOIMINTAAN LAITTAMINEN	35
5	HUOLTO JA VIANETSINTÄ	36
-	KUVAT	73
-	TAKUUEHDOT	80

VAROITUS IHMISTEN JA ESINEIDEN TURVALLISUUDESKI

Huomioi erikoisesti seuraavat merkit.



VAARA

Pitäkää tekniset laitteet poissa lasten ulottuvilta!



VAARA - SÄHKÖISKUN VAARA

Varoittaa, että jos ei noudata määräystä se aiheuttaa sähköiskun vaaran.



VAARA

Varoittaa, että jos ei noudata määräystä se aiheuttaa suuren vaaraan ihmisille ja/tai asioille.



HUOMIO

Ilmoittaa, että ohjeiden laiminlyöminen aiheuttaa pumpun tai laitteiston vahingoittumisen riskin.

LUKU 1 YLEISTÄ

HUOMAUTUS

ennen asentamista, lukekaa tarkasti tämä käsikirjan sisälllys.

Vakuutus ei takaa niitä vahinkoja jotka aiheutuvat siitä, että annettuja ohjeita ei noudateta.

Säilyttäkää huolella tämä käsikirja. Ennen kuin otatte yhteyttä asiakaspalveluun ongelmatilanteissa, pyydetään varmistamaan ettei ole kysymys käyttövirheestä tai ettei kysymyksessä ole jokin muu kuin laitteen toimintaan liittyvä syy.

Kokoamisvaiheessa jokainen sähköpumppu tarkistetaan ja se pakataan erittäin huolellisesti.

Ostotilanteessa tarkistakaa, ettei pumppu ole vahingoittunut kuljetuksen aikana.

LUKU 2

KÄYTTÖRAJOITUKSET

DP sarjan sähköpumput sopivat sadevesien, vesivuotojen, yleisten kotitalouspäästöjen tyhjentämiseen ja tiloihin tulvineen veden hätätyhjennykseen, puhtaiden tai vähän likaisten nesteiden siirtoon pumpun ollessa kokonaan tai osittain upotettuna. DPV sarjan sähköpumput soveltuvat likaisten vesien pumppaamiseen joissa on kiinteitä kappaleita (max Ø 25 mm). Niitä voidaan käyttää sekä kiinteästi asennettuna, että tilapäisesti asennettuna ja niille sopiva käyttö on keräilyojien likaisten vesien tai biologisten ojen tyhjennys.



HUOMIO

Pumppu ei sovellu suolaisen veden, syttyvien nesteiden, syövyttävien-, räjähtävien -tai vaarallisten nesteiden pumppaamiseen.



HUOMIO

Välttää ehdottomasti sähköpumpun kuivana toimintaa.

MALLI	MAX HYDRAULINEN PÄÄ	ALIN TÄYTTÖ TASO	ALIN KUIVATUS TASO	KIINNITYS TASO	IRROITUS TASO	PAINO Kg.
VITTAUS KV.	A	B	C	D	-	-
DP 130/6	7 m	100 mm	10 mm	330 mm	150 mm	3,9
DP 180/7	7 m	100 mm	10 mm	330 mm	150 mm	4,2
DPV 160/6	6,5 m	150 mm	30 mm	330 mm	150 mm	4,2

Taulukossa olevat mitat ovat millimetreissa, tämä taulukko viittaa kuvaan 1.

- Pumppua, jossa on alle 10 metrin pituinen syöttökaapeli ei pidä käyttää ulkotiloissa
- Alin pumppu täyttötaso on pumpun ulosmeno rejan yläpuolella. (Katso kv. 1- vittausta A)
- Tämän sarjan pumput eivät sovellu pöytäsuihkulähteisiin tai akvaarioihin; näissä tapauksissa on käytettävä johtoa H07 RN-F
- Siinä tapauksessa, että pumppua käytetään jatkuvasti kala-lammikoissa, sen tiivisteet on tarkistettava säännöllisesti kuuden kuukauden välein (vedessä on voimakkaita aineita)
- Pyydetään huomioimaan myös pumpun sallima rakeiden maksimikoko ja pyydetään suorittamaan mahdolliset varotoimenpiteet, jotta voidaan välttää mahdollinen kalojen imeminen

LUKU 3

ASENNUS (KATSO KUVA. 1)



VAARA - SÄHKÖISKUN VAARA

Kaikki asettamista koskevat toimitukset, täytyy suorittaa pumpun ollessa irti sähkövirrasta.



VAARA

Jotta voidaan välttää vakavien vahinkojen aiheutumista henkilöille, käsien vieminen pumpun suulle on ehdottomasti kielletty silloin kun pumppu on yhdistettynä sähköverkostoon.



VAARA

Laitetta ei ole tarkoitettu niiden henkilöiden käyttöön (lapset mukaan lukien), joilla on fyysisiä, aistillisia tai mielenterveydellisiä vajavuuksia tai joilta puuttuu laitteen käyttöön vaadittava kokemus ja tieto ellei käyttöä valvo ja ohjaa heidän turvallisuudestaan vastaava henkilö. Lapsia on valvottava sen varmistamiseksi, että he eivät leiki laitteella.

- Mitä tahansa pumpun kuljetus- tai nostotoimenpidettä varten, käytä asianmukaista kahvaa
- Siinä tapauksessa, että pumppu asennetaan kiinteästi jäykällä putkilla, suositellaan vastavirtaventtiilin asentamista, jotta voidaan välttää nesteen uudelleenkierto pumpun pysähtyessä
- Pumpun puhdistus- ja huoltotoimenpiteitä helpottamaan suositellaan asentamaan helppopääsyiseen kohtaan liitäntäputki, jossa on nopea sulkuventtiili
- Keräyskaivon mitat on oltava sellaiset, että se mahdollistaa pienemmän käynnistysmäärän tunnissa (max 30)
- Tilapäiskäyttöä varten suositellaan taipuisan putkiston käyttöä joka liitetään pumppuun kuminpidikkeen liittäjän avulla
- Pumpun upottamista varten, käytä köyttä joka kiinnitetään kahvaan
- DP - DPV automaattimallin pumpeissa on valmiiksi säädetty kellukekatkaisin
- Säädön muuttamista varten on välttämätöntä lisätä tai vähentää kelluntakatkaisijan johdon pituutta siirtämällä sitä sen kahvassa olevassa kolossa. (katso kuva 1)

**HUOMIO**

Varmista, että minimitasossa kellukekatkaisin pysäyttää pumpun.

**HUOMIO**

Varmista, ettei kellukkeella ole mitään esteitä.

Pumpeissa joita käytetään altaissa, lammikoissa, suihkulähteissä tai vastaavissa paikoissa on oltava suojakytimen katkaisin. Pyydetään ottamaan yhteys omaan luotettavaan erikois-sähkömieheen.

LUKU 4

SÄHKÖLIITÄNTÄ - TOIMINTAAN LAITAMINEN

**HUOMIO**

Varmistakaa että, laitteen sähkövirta on sama kuin käytettävissä oleva sähkövirta.

**VAARA - SÄHKÖISKUN VAARA**

On asentajan vastuulla varmistakaa että, sähkölaitteet on varmistettu lainmukaisella maadotuksella.

**VAARA - SÄHKÖISKUN VAARA**

Pitää tarkistaa, että sähkölaitteet on varustettu korkeatasoisesti herkällä erikoiskatkaisijalla $\Delta=30$ mA (DIN VDE 0100T739).

TURVALLISUUSMÄÄRÄYKSIÄ TOIMINTAANLAITAMISTA VARTEN

- Sähköjohdon ei pidä olla läpimitaltaan pienempi kuin H05 RN-F ja ulkokäyttöä varten sen pitää olla 10 m pitkä
- Pistokkeen ja liitäntöjen on oltava roiskekestäviä. Ennen käyttöönottoa tarkista pumppu aina silmämääräisesti (ennenkaikkea sähköjohto ja pistoke)
- Jos pumppu on vahingoittunut sitä ei pidä käyttää
- Jos pumppu on vahingoittunut tarkistuta se vain erikoistuneessa korjauspalvelussa
- Varmista, että sähköliitännät ovat tulvalvalta vedeltä suojassa
- Suojaa pistoke ja sähköjohto lämmöltä, öljyltä ja teräviltä kulmilta

**VAARA - SÄHKÖISKUN VAARA**

Sähköjohdon voi vaihtaa vain siihen erikoistunut henkilö.



MAADOITUS

Sähköjohdossa on kaksinkertainen maaliitäntä.

YLIKUORMITUKSEN SUOJAUS

DP - DPV sarjan pumpuissa on sisäänrakennettu moottorin lämpösuojoin. Ylikuormitustilanteessa pumppu pysähtyy. Kun moottori on jäähtynyt, se käynnistyy uudelleen automaattisesti. (Sytä ja vastaavia korjaustoimenpiteitä varten katso vianetsintä kohta 4). Käynnistämistä varten aseta pumpon pistoke 230 V vaihtovirta pistorasiaan.

HUOMIO

DP - DPV/AUT pumppu käynnistyy jos kelluntakatkaisija on saavuttanut käynnistystason.

LUKU 5

HUOLTO JA VIANETSINTÄ

Normaaliolosuhteissa DP - DPV sarjan sähköpumput eivät tarvitse minkäänlaista huoltoa. Saattaa olla välttämätöntä puhdistaa hydrauliset osat ja vaihtaa juoksupyörä.



VAARA - SÄHKÖISKUN VAARA

Ennen mitä tahansa kunnossapitotoimintaa, irroitakaa pumppus ähkövirrasta.

Pumpon säilytys, säilytä pumppu kuivassa paikassa ja suojassa jäätymiseltä.

TOIMINTAHÄIRIÖ	MAHDOLLINEN SYY	RATKAISU
PUMPPU EI PUMPPAA VETTÄ MOOTTORI EI PYÖRI	1) Sähkövirran puute.	-
	2) Pistoke ei ole hyvin paikoillaan.	Varmista sähkövirta ja aseta pistoke hyvin paikoilleen.
	3) Turvakatkaisin lauennut.	Kytke uudelleen turvakatkaisin. Siinä tapauksessa, että se laukeaa uudelleen, ota yhteys erikois- sähkömieheen.
	4) Juoksupyörä lukittunut.	Vapauta juoksupyörä mahdollisista esteistä.
	5) Moottori tai kondensaattori vahingoittunut.	Ota yhteys asiakaskorjauspalveluun.
PUMPPU EI PUMPPAA VETTÄ, MOOTTORI PYÖRII	1) Imuritilä tukossa.	Puhdista ritilä.
	2) Vastavirtaventtiili lukittunut.	Puhdista tai vaihda venttiili.
	3) Juoksupyörän rungossa ilmaa (ilmakuplia).	Toista muutaman kerran käynnistäminen, niin että kaikki ilma poistuu.
PUMPPU PUMPPAA RAJOITETUN MÄÄRÄN VETTÄ	1) Imuritilä osittain tukossa.	Puhdista ritilä.
	2) Putkisto tukossa.	Poista tukokset.
	3) Juoksupyörä kulunut.	Ota yhteys asiakaskorjauspalveluun.
KATKONAINEN TOIMINTA	1) Kappaleet estävät juoksupyörän vapaan pyörimisen.	Poista ulkopuoliset kappaleet.
	2) Nesteen lämpötila liian korkea.	-
	3) Jännite sietokyyn ulkopuolella.	Anna kyltissä oleva jännite.
	4) Neste liian paksu.	Laimenna pumpattava neste.
	5) Viallinen moottori	Ota yhteys asiakaskorjauspalveluun.

INNHOLDSFORTEGNELSE

KAPITTEL	BESKRIVELSE	SIDE
1	GENERALITÀ	37
2	LIMITI D'IMPIEGO	38
3	INSTALLAZIONE	38
4	ALLACCIAMENTO ELETTRICO - MESSA IN FUNZIONE	39
5	MANUTENZIONE E RICERCA GUASTI	40
-	FIGURE	41
-	GARANZIA	80

VERN OM PERSONER OG TING

Vær spesielt oppmerksom på følgende tekst og tegn.



FARE

La aldri barn komme i nærheten av elektriske apparater!



FARE - FOR ELEKTRISK STØT

Vi gjør oppmerksom på at en manglende overholdelse av foreskrevne regler innebærer risiko for elektrisk støt.



FARE

Vi gjør oppmerksom på at en manglende overholdelse av foreskrevne regler innebærer stor risiko for personer og/eller ting.



ADVARSEL

Følg du ikke anvisningene, kan det oppstå situasjoner som kan skade pumpen og anlegget.

KAPITTEL 1 GENERELLE OPPLYSNINGER

VIKTIG

Es nøye gjennom innholdet i denne bruksanvisningen.

Skader forårsaket av at man ikke har fulgt bruksanvisningene, dekkes ikke av garantien.

Oppbevar håndboken på et trygt sted. Oppstår det problemer, skal du, før du kontakter kundeservice, sjekke om du har gjort en feil ved bruk av apparatet eller om det har oppstått et problem av annen art, som ikke angår apparatet. Etter at de elektriske pumpene er satt sammen ved fabrikken, blir hver og en av dem utprøvd og emballert med største omhu.

Når du mottar pumpen skal du sjekke at den ikke er blitt påført skader under transporten.

KAPITTEL 2

BRUKSOMRÅDER

De elektriske pumpene i serien DP er egnet til drenering av regnvann og infiltrasjoner, tømning av husholdningsvann generelt og tømning av oversvømte lokaler i nødstilfeller. De er egnet til overføring av rene og mindre tilsmussede væsker, med pumpen helt eller delvis nedsenket. De elektriske pumpene i serien DPV er egnet til pumping av skittent vann med strømmende fremmedlegemer (max Ø 25 mm). Pumpene kan brukes både i stabile strukturer og som midlertidige løsninger. Det er naturligst å bruke dem til tømning av tanker med skittent, oppsamlet brønnvann og septiktanker.



ADVARSEL

Pumpen skal ikke brukes til saltvann, brannfarlige, etsende og eksplosjonsfarlige væsker, eller væsker av annen art.



ADVARSEL

La aldri den elektriske pumpen gå på tørrgang.

MODELL	HYDRAULISK HEAD MAX	MINIMALT PUMPENIVÅ	MINIMALT TORKENIVÅ	OPPHENG- NINGSNIVÅ	AVHENG- NINGSNIVÅ	VEKT Kg.
REF. FIGUR		A	B	C	D	-
DP 130/6	7 m	100 mm	10 mm	330 mm	150 mm	3,9
DP 180/7	7 m	100 mm	10 mm	330 mm	150 mm	4,2
DPV 160/6	6,5 m	150 mm	30 mm	330 mm	150 mm	4,2

Målingen i tabellen er i millimeter, denne tabellen tar utgangspunkt i Figur 1.

- Pumpe med mindre enn 10 meter lang tilførsingskabel må ikke brukes i åpent område
- Det minimale pumpenivået tilsvarer fullstendig nedsenket sugemunnstykke (Se figur 1- referanse A)
- Pumpene i denne serien er ikke egnet til bruk i bordfontener eller akvarier. Da må man bruke en kabel av typen H07 RN-F
- Skal pumpene være i kontinuerlig bruk i fiskedammer, må pakningene i pumpen kontrolleres hver 6. måned (vannet inneholder nedbrytende stoffer)
- Vær også oppmerksom på maksimalstørrelsen på fremmedlegemer som kan gå gjennom pumpen
- Sikre at fisk ikke kan suges inn i den

CAPITOLO 3

INSTALLASJON (SE FIG. 1)



FARE - FOR ELEKTRISK STØT

Alle operasjoner med henhold til installasjonen må utføres uten at den elektriske pumpen er tilkoblet elektrisk strømtilførsel.



FARE

For at man skal unngå personskader er det strengt forbudt å stikke hendene ned i pumpens innløp når pumpen er tilkoplest lysnettet.



FARE

Dette apparatet skal ikke brukes av personer (inkludert barn) med redusert fysisk, sanselig eller mental kapasitet, eller med manglende erfaring og kunnskap, dersom de ikke blir veiledet eller instruert i bruk av apparatet av en person som er ansvarlig for deres sikkerhet. Man må forsikre seg om at barn ikke leker med apparatet.

- For transport eller løfting av pumpen, bruk håndtakene til dette
- Dersom pumpen skal installeres fast med et rørsystem, anbefales det at man monterer en tilbakeslagsventil for å unngå å væske resirkulerer i pumpen når den stanses
- Montering av et kopplingsstykke med rask lukking på et egnet sted vil gjøre at det blir lettere å utføre rengjøring og vedlikehold
- Størrelsen på oppsamlingsbrønnen skal være slik at den krever minsteantall åpninger pr. time (max 30)
- Til midlertidig bruk anbefales det at man bruker slanger som koples til pumpen via et kopplingsstykke for gummislanger
- For nedsenking i vann skal man bruke et tau som festes til håndtaket
- Den automatiske versjonen av pumpene DP - DPV er utstyrt med en forhåndsregulert flottørbryter
- For å omregulere bryteren må man øke eller minske lengden på kablen til flottørbryteren ved å regulere lengden av den på håndtaket (se fig. 1)

**ADVARSEL**

Kontroller at flottørbryteren stanser pumpen ved minstenivå.

**ADVARSEL**

Kontroller at flottøren ikke på noen måte støter på hindringer.

Pumper som brukes i større og mindre dammer, fontener eller liknende steder må være utstyrt med en jordingsbryter. Henvend deg til en spesialutdannet elektriker.

KAPITTEL 4

ELEKTRISK TILKOPLING - OPPSTART

**ADVARSEL**

Sjekk at anbefalt strømspenning og frekvens tilsvarer dem som gjelder for strømmen i hovednettet.

**FARE - FOR ELEKTRISK STØT**

Det er den personen som utfører installasjon av den elektriske pumpen som er ansvarlig for å sjekke at det elektriske nettverket er utstyrt med et effektivt jordsikringssystem slik som regelverket påkrever.

**FARE - FOR ELEKTRISK STØT**

Det er nødvendig å sjekke at det strømførende tilkoblingsnettet er utstyrt med en differensialbryter med høy ømfindtlighet $\Delta=30$ mA (DIN VDE 0100T739)

SIKKERHETSREGLER VED I GANGSETTING

- Elkabelen skal ikke ha en kapasitet som ligger under H05 RN-F og kablen skal være 10 m lang dersom den skal brukes ute
- Støpselet og koplingene må være beskyttet mot vannsprut
- Før man bruker pumpen skal man alltid kontrollere den ved besiktigelse (særlig elkabelen og støpselet)
- Dersom pumpen er skadet, skal den ikke brukes
- Skulle den være skadet må man få den kontrollert av et autorisert serviceverksted
- Sjekk at de elektriske koplingene befinner seg på sikre steder hvor de ikke kan oversvømmes
- Beskytt støpselet og elkabelen mot varme, olje og skarpe kanter

**FARE - FOR ELEKTRISK STØT**

Matekabelen skal kun skiftes ut av kvalifisert personell.



JORDING

Støpselet til elkabelen har en dobbel jordingskontakt.

OVERLASTVERN

Pumpene i serien DP - DPV har et indre termisk overlastvern som beskytter motoren. Ved overbelastning vil pumpen stanse. Etter at motoren er avkjølt vil den starte automatisk. [For årsaker og løsninger viser vi til feilsøking, punkt 4]. For igangsetting skal man sette pumpens støpsel i en kontakt med vekselstrøm på 230 V.

VIKTIG

Pumpen i serien DP - DPV/AUT vil dreie når flottørbryteren har nådd startnivå.

KAPITTEL 5

VEDLIKEHOLD OG FEILSØKING

Under normale forhold har ikke de elektriske pumpene i serien DP - DPV behov for vedlikehold. Man kan få behov for å rengjøre de hydrauliske delene eller å skifte ut rotoren.



FARE - FOR ELEKTRISK STØT

Før enhver vedlikeholdsoperasjon utføres, må pumpen frakobles det elektriske anlegget.

Hvordan bevare og lagre pumpen, sett pumpen på et tørt sted hvor den ikke kan fryse.

FEIL	MULIG ÅRSAK	LØSNING
PUMPEN DISTRIBUERER IKKE VANN. MOTOREN DREIER IKKE	1) Ingen strømtilførsel.	-
	2) Støpselet er ikke satt i.	Sjekk om det er strøm tilstede og sett i støpselet.
	3) Sikkerhetsbryteren for jording er utløst.	Aktiver jordingsbryteren. Dersom den fremdeles utløses, kontakt en spesialutdannet elektriker.
	4) Rotoren er blokkert.	Frigjør rotoren fra det som blokkerer den.
	5) Motoren eller kondensatoren er ødelagt.	Kontakt kundeservice for assistanse.
DET STRØMMER IKKE VANN FRA PUMPEN. ROTOREN DREIER	1) Innsugingsristen er tilstet.	Rengjør risten.
	2) Tilbakeslagsventilen er blokkert.	Rengjør eller skift ut ventilen.
	3) Det er luft i rotorenheten (luftbobler).	Foreta et visst antall startforsøk slik at all luft stippes ut.
DET STRØMMER BARE LITT VANN FRA PUMPEN	1) Innsugingsristen er delvis tilstet.	Rengjør risten.
	2) Rørene er tilstet.	Fjern det som tetter rørene.
	3) Rotoren er slitt.	Kontakt kundeservice for assistanse.
PUMPEN FUNGERER UJEVNT	1) Fremmedlegemer hindrer rotoren i å dreie fritt.	Fjern fremmedlegemene.
	2) Væsketemperaturen er for høy.	-
	3) Spenningen ligger utenfor toleransefeltet.	Tilfør pumpen den spenningen som er angitt på merkeplaten.
	4) Væsken er for tykk.	Tynn ut væsken som pumpes.
	5) Det er feil på motoren.	Kontakt kundeservice for assistanse.

INNEHÅLLSFÖRTECKNING

KAPITEL	BESKRIVNING	SIDA
1	ALLMÄNT	41
2	ANVÄNDNINGSBEGRENSNINGAR	42
3	INSTALLERING	42
4	ELEKTRISK ANSLUTNING - IGÅNGSÄTTNING	43
5	UNDERHÅLL OCH FELSÖKNING	44
-	FIGURER	73
-	GARANTIBETINGELSER	81

SÄKERHETSÅD FÖR PERSONER OCH TING

Man ska speciellt ge akt på föreskrifterna märkta med följande symboler.



FARA

Håll tekniska apparater utom räckhåll för barn!



FARA - RISK FÖR ELEKTRISKA URLADDNINGAR

Påvisar att brist på uppmärksamhet av föreskrifterna medför en risk för elektriska stötar.



FARA

Påvisar att brist på uppmärksamhet av föreskrifterna medför en mycket allvarlig risk för personer och ting.



VARNING

Observera att brist på respekt av föreskrifterna medför risk att förstöra både pump och anläggning.

KAPITEL 1 ALLMÄNT

OBSERVERA

Innan installeringen ska man noga läsa igenom handbokens innehåll.

De skador som uppstår p.g.a. bristande respekt av föreskrivna anvisningar täcks inte av garantin.

Förvara noga denna manual. I händelse av problem, innan kundservicen kontaktas, bör man kontrollera om det skett ett manöverfel eller om det rör sig om ett fel som inte har att göra med maskinens egen funktion.

Varje elpump blir besiktigad vid monteringen och nerpackad med största omsorg.

Vid köptillfället bör man kontrollera att pumpen inte har fått några skador under transporten.

KAPITEL 2

ANVÄNDNINGSBEGRENSNINGAR

Elpumparna i serien DP är lämpliga till dränering av regnvatten, av infiltrationsvatten, av avloppsvatten från hushåll och till tömning av översvämmade lokaler, överflyttning av rena eller inte alltför smutsiga vätskor, med pumpen helt eller delvis nersänkt i vätskan. Elpumparna i serien DPV är lämpliga för att pumpa smutsvatten med fasta suspensionspartiklar (max Ø 25 mm). De kan användas både i fasta och provisoriska installationer och har sitt naturliga användningsområde i uppdämningar med smutsigt vatten och biologiska bäddar.



VARNING

Pumpen är inte lämplig för att pumpa saltvatten eller vätskor som är eldfarliga, korrosiva, explosiva eller farliga.



VARNING

Undvik, utan undantag, att använda elpumpen i torrläg.

MODELL	HYDRAULISK HUVUD MAX	MINIMAL UPPFÅNGNINGSNIVÅ	MINIMAL TORRLÅGGNINGSNIVÅ	FÄSTNINGSNIVÅ	TAGNING	VIKT Kg.
FIGUR		A	B	C	D	-
DP 130/6	7 m	100 mm	10 mm	330 mm	150 mm	3,9
DP 180/7	7 m	100 mm	10 mm	330 mm	150 mm	4,2
DPV 160/6	6,5 m	150 mm	30 mm	330 mm	150 mm	4,2

De linjära måtten som visas i tabellen är i millimeter, den undre tabellen hänvisar till Fig. 1.

- Pumpen med en anslutningsledning kortare än 10 m får ej användas i öppna områden
- Minimalnivån för uppfångning motsvarar munstyckets ställning då den är helt nedsänkt (Se Fig.1- ref. A)
- Pumparna i denna serie är inte lämpliga för bruk i bordsfontäner eller i akvarier; i dessa fall måste man använda en H07 RN-F-sladd
- Vid kontinuerlig användning i fiskdammar, måste pumpens packningar kontrolleras regelbundet var sjätte månad (vattnet innehåller frätande substanser)
- Kontrollera noga även den högsta tillåtna partikelstorleken för pumpen och tänk på att värna för att fiskarna inte blir uppsugna

KAPITEL 3

INSTALLERING (SE FIG. 1)



FARA - RISK FÖR ELEKTRISKA URLADDNINGAR

Alla arbeten i samband med installeringen måste utföras då pumpen ännu inte är kopplad till elnätet.



FARA

För att undvika svåra personskador, är det absolut förbjudet att föra in händerna i pumpens inlopp, då pumpen är ansluten till elnätet.



FARA

Personer med en reducerad fysisk, sensorisk eller mental kapacitet (inklusive barn) får inte använda apparaten. Detta gäller även personer som inte har nödvändiga erfarenheter och kunskaper, utom i de fall då de övervakas under användningen av apparaten av en person som ansvarar för deras säkerhet. Se till att barn aldrig leker med denna apparat.

- För varje form av förflyttning eller upplyftning av pumpen ska det här för avsedda handtaget användas
- Vid fast installation med stela rör, rekommenderas att montera en klaffventil, för att förhindra ett återflöde av vätskan när pumpen stannar; inställning av en snabbanslutning belägen på det mest bekväma stället underlättar rengörings- och underhålls-procedurer
- Storleken av uppsamlingsdammen bör vara så att den tillåter det minsta möjliga antalet igångsättningar per timme (max 30)
- Vid tillfälligt bruk rekommenderas att använda flexibla rör som ansluts till pumpen med hjälp av ett gummerat munstycke
- För att sänka ner pumpen i vätskan, används ett rep som fixeras i handtaget
- DP - DPV pumparna i den automatiska versionen är försedda med en flötes sensor av en viss längd
- För att ändra ängden på sladden, dra ur eller sätt in den i dess urholkning på handtaget (se fig. 1)

**VARNING**

Försäkra er om att flötes-sensorn stannar pumpen vid minimum nivå.

**VARNING**

Försäkra er om att flötes-sensorn inte på något vis kan hindras.

Pumpar som används i dammar, sjöar, fontäner eller liknande platser måste vara försedda med en antishockskyddad strömbrytare. Det är tillrådligt att vända sig till en specialiserad elektriker.

KAPITEL 4

ELEKTRISK ANSLUTNING - IGÅNGSÄTTNING

**VARNING**

Man ska försäkra sig om att spänningen och frekvensen på skytten sammanfaller med det tillgängliga anslutningsnätets.

**FARA - RISK FÖR ELEKTRISKA URLADDNINGAR**

Det är den ansvarige för installationen som ska se till att ettillförselanläggningen är försedd med en lämplig jordad anläggning enligt de gällande reglerna.

**FARA - RISK FÖR ELEKTRISKA URLADDNINGAR**

Det behövs kontrolleras att el-tillförselanläggningen är utrustad med en differentiel strömbrytare med hög känslighet $\Delta=30$ mA (DIN VDE 0100T739)

SÄKERHETSFORESKRIFTER FÖR IGÅNGSÄTTNINGEN

- Elförsörjningssladden bör inte ha en sektion lägre än H05 RN-F och bör vid utomhusbruk ha en längd av 10 m
- Kontakten och anslutningarna måste vara skyddade från vattenskvätt
- Innan varje användning kontrollera alltid att pumpen är i gott skick (framförallt försörjningssladd och stickpropp)
- Om pumpen är skadad ska den inte användas
- I händelse av skador låt endast specialiserad kundservice kontrollera pumpen
- Försäkra er om att elektriska anslutningar befinner sig på ställen skyddade för vågor
- Skydda stickpropp och försörjningssladd mot värme, olja och rörliga hörn

**FARA - RISK FÖR ELEKTRISKA URLADDNINGAR**

Elförsörjningskabeln får ersättas endast av kvalificerad personal.



JORDNING

Stickproppen på försörjningskabeln är försedd med en dubbel jordning.

ÖVERBELASTNINGSSKYDD

Pumparna i DP - DPV -serien har ett överhettningsskydd inmonterat i motorn. Ifall pumpen blir överbelastad stannar den. När motorn kallnat startar den automatiskt. (För fel och relativa åtgärder se Felsökning punkt 4). För igångsättningen, sätt i pumpens stickpropp i en kontakt med 230 V växelström.

VARNING

DP - DPV/AUT pumpen går igång om flötes-sensoren har nått startnivån.

KAPITEL 5

UNDERHÅLL OCH FELSÖKNING

Elpumparna i serien DP - DPV har under normala förhållanden inte behov av något underhåll. Det kan vara nödvändigt att rengöra de hydrauliska delarna eller byta ut turbinen.



FARA - RISK FÖR ELEKTRISKA URLADDNINGAR

Innan man utför vilken som helst typ av underhåll ska pumpen kopplas bort från elanslutningsnätet.

Förvaringssätt av pumpen, ställ pumpen på ett torrt ställe skyddad för köld.

BESVÄR	MÖJLIGA ORSAKER	AVHJÄLP
PUMPEN FÖRSÖRJER INTE MED VATTEN, MOTORN SNURRAR INTE	1) Brist på elektrisk energi.	-
	2) Stickproppen inte ordentligt instucken i kontakten.	Kontrollera att det finns elektricitet och stick i kontakten ordentligt.
	3) Antishockskyddet utlöst.	Nollställ antishockskyddet. Ifall det åter utlöses, vänd er till en specialiserad elektriker.
	4) Turbin blockerad.	Frigör turbinen från eventuella blockeringar.
	5) Motor eller kondensator skadad.	Kontakta kundservice.
MOTORN GÅR MEN PUMPAR INTE UT VATTEN	1) Inloppsgrill igentäppt.	Rengör grillen.
	2) Klaffventil blockerad.	Rengör eller byt ut ventilen.
	3) Luft i turbintrumman (luftbubblor).	Upprepa ett antal starter så att all luft kommer ut.
PUMPEN PUMPAR UT MINSKAD VATTENMÄNGD	1) Inloppsgrill delvis igentäppt.	Rengör grillen.
	2) Rörsystemet igentäppt.	Avlägsna blockeringar.
	3) Turbinen utsliten.	Kontakta kundservice.
INTERMITTENT DRIFT	1) Fasta partiklar förhindrar turbinen från att röra sig fritt.	Avlägsna främmande partiklar.
	2) För hög vätsketemperatur.	-
	3) Spänning utanför toleransgränsen.	Försörj pumpen enligt indikationerna på bricken.
	4) Vätska för tjock.	Späd ut den pumpade vätskan.
	5) Motorn sönder.	Kontakta kundservice.

Περιεχόμενα

ΚΕΦΑΛΑΙΟ	ΠΕΡΙΓΡΑΦΗ	ΣΕΛΙΔΑ
1	Γενικές οδηγίες	45
2	Περιορισμοί στην χρήση	46
3	Εγκατάσταση	46
4	Ηλεκτρική σύνδεση - Λειτουργία	47
5	Συντήρηση και ανεύρεση βλαβών	48
-	Σχέδια	73
-	Εγγύηση	81

ΠΡΟΕΙΔΟΠΟΙΗΣΗ ΣΧΕΤΙΚΑ ΜΕ ΤΗΝ ΑΣΦΑΛΕΙΑ ΑΤΟΜΩΝ ΚΑΙ ΠΡΑΓΜΑΤΩΝ

Δώστε ιδιαίτερη προσοχή στις διατυπώσεις που αναγράφονται με την εξής συμβολογία.



ΙΝΔΥΝΟΣ

Οι τεχνικές συσκευές πρέπει να διατηρούνται μακριά από τα παιδιά!



ΙΝΔΥΝΟΣ - ΙΝΔΥΝΟΣ ΗΛΕΚΤΡΙΚΩΝ ΕΚΦΟΡΤΙΣΕΩΝ

Προειδοποιεί ότι η ελλιπής εφαρμογή αυτού του συμβόλου προκαλεί σοβαρό κίνδυνο ηλεκτρικής εκφόρτισης.



ΙΝΔΥΝΟΣ

Προειδοποιεί ότι η ελλιπής τήρηση αυτού του συμβόλου θέτει σε μεγάλο κίνδυνο άτομα ή και πράγματα.



ΠΡΟΕΙΔΟΠΟΙΗΣΗ

Προειδοποιεί ότι η ελλιπής τήρηση των κανονισμών προκαλεί κίνδυνο βλάβης στην αντλία και/ή στην εγκατάσταση.

ΚΕΦΑΛΑΙΟ 1

Γενικές οδηγίες

ΠΡΟΣΟΧΗ

Πριν ποχωρήσετε στην εγκατάσταση, διαβάστε προσεκτικά τις οδηγίες αυτού του εγχειριδίου.

Οι βλάβες που προκαλούνται από την ελλιπή τήρηση των οδηγιών που έχουν παραχωρηθεί, δεν θα καλυφθούν από την εγγύηση.

Διατηρήστε με προσοχή το παρόν εγχειρίδιο. Σε περίπτωση προβλημάτων, πριν μπειτε σε επαφή με το τεχνικό κέντρο, παρακαλείσθε να σιγουρευθείτε αν έγινε κάποιο λάθος στην χρήση ή αν αυτό εξαρτάται από κάποια αιτία που δεν έχει σχέση με τη λειτουργία της συσκευής. Άθε ηλεκτραντλία τη στιγμή της συναρμολόγησης υποβάλλεται σε έλεγχο και πακετάρισμα με την μέγιστη προσοχή.

ατά την διάρκεια της αγοράς βεβαιωθείτε ότι στην αντίλα δεν έχουν προκληθεί ζημιές από την μεταφοράς, αν ναι, ειδοποιήστε αμέσως τον πωλητή, μέσα και όχι πάνω από 8 ημέρες από την ημερομηνία της αγοράς.

ΚΕΦΑΛΑΙΟ 2

Περιορισμοί στην χρήση

Οι ηλεκτροαντλίες της σειράς DP είναι κατάλληλες για την διοχέτευση νερών βροχής, νερών δεισόδους, οικιακών φρεατίων και γενικά για το άδειασμα ανάγκης πλυμμηριζόμενων χώρων. Για την μετάγχιση καθαρών υγρών ή λίγο λερωμένων, με την αντλία τελείως ή εν μέρη βυθισμένη. Οι ηλεκτροαντλίες της σειράς DPV είναι κατάλληλες για την άντληση ακάθαρτων νερών με εναιώρημα σταθερών σωμάτων (max Ø 25 mm). Χρησιμοποιούνται σε σταθερές και προσωρινές εγκαταστάσεις και βρίσκουν την φυσική τους εφαρμογή σε ότι έχει σχέση με: άδειασμα βοθρίων διαλογής ακάθαρτων νερών και βιολογικών βοθρίων.



ΠΡΟΕΙΔΟΠΟΙΗΣΗ

Η αντλία δεν είναι κατάλληλη για την άντληση αλμυρού νερού, έφλεκτων, διαβρωτικών, εκρηκτικών ή επικινδυνών υγρών.



ΠΡΟΕΙΔΟΠΟΙΗΣΗ

Απαγορεύεται η χρήση της ηλεκτροαντλίας όταν είναι στεγνή.

Τα γραμμικά μέτρα στον πίνακα είναι σε χιλιοστά

Αυτός ο πίνακας αναφέρεται στο Σχ.1

ΜΟΝΤΕΛΟ	ΧΑΜΗΛΟΤΕΡΟ ΕΠΙΠΕΔΟ ΓΕΜΙΣΜΑΤΟΣ	ΧΑΜΗΛΟΤΕΡΟ ΕΠΙΠΕΔΟ ΞΗΡΑΝΣΗΣ	ΕΠΙΠΕΔΟ ΕΝΩΣΗΣ	ΕΠΙΠΕΔΟ ΑΠΟΣΠΑΣΗΣ	ΒΑΡΟΣ Κίλα
Αναφ.σχεδίο	A	B	C	D	
DP 130/6	100 χιλ.	10 χιλ.	330 χιλ.	150 χιλ.	3,9
DP 180/7	100 χιλ.	10 χιλ.	330 χιλ.	150 χιλ.	4,2
DPV 160/6	150 χιλ.	30 χιλ.	330 χιλ.	150 χιλ.	4,2

- Η αντλία με αγωγή τροφοδοσίας μήκους μικρότερο από 10 μέτρα δεν πρέπει να χρησιμοποιείται σε ανοικτούς χώρους.
- Το χαμηλότερο επίπεδο αντιστοιχεί με τις συνθήκες του στομίου εντολής που είναι βυθισμένο. (βλ. Σχ. 1 αναφ. Α).
- Οι αντλίες αυτής της σειράς δεν είναι κατάλληλες για χρήση σε πίδακες ή σε ευδρεία
- Σε αυτές τις περιπτώσεις πρέπει να χρησιμοποιείται ένας αγωγός H07 RN-F
- Σε περίπτωση συνεχώμενης χρήσης σε λίμνη με ψάρια, οι τοιμούκες της αντλίας πρέπει να ελεγχονται σε τακτικά διαλείμματα 6 μηνών (νερά που περιέχουν επιθετικά στοιχεία)
- Παρακαλείσθε να δώσετε προσοχή και στην μεγιστη διάσταση της κοκκομετρίας επιτρεπόμενη από την αντλία και παρακαλείσθε να πάρετε μέτρα ασφαλείας κατά την περίπτωση αναρρόφησης ψαριών

ΚΕΦΑΛΑΙΟ 3

Εγκατάσταση (Βλ. Σχ. 1)



ΙΝΔΥΝΟΣ - ΙΝΔΥΝΟΣ ΗΛΕΚΤΡΙΚΩΝ ΕΚΦΟΡΤΙΣΕΩΝ

Όλες οι ενέργειες που έχουν σχέση με την εγκατάσταση πρέπει να πραγματοποιηθούν με την αντλία αποσυνδεδεμένη από το δίκτυο τρω τροφοδοσίας.



ΙΝΔΥΝΟΣ

Για την αποφυγή σοβαρών ζημιών σε άτομα, απαγορεύεται ρητά η είσοδος χεριών στο στόμιο της αντλίας, αν η αντλία είναι συνδεδεμένη με το δίκτυο ηλεκτρικού ρεύματος.



ΙΝΔΥΝΟΣ

Δεν προβλέπεται η χρήση αυτού του μηχανήματος από άτομα (συμπεριλαμβανομένων των παιδιών) με ικανότητες αντίληψης, πνευματικές ή φυσικές, μειωμένες, ή που δεν διαθέτουν εμπειρία και γνώση, εκτός της περίπτωσης που επιτηρούνται και εκπαιδεύονται στην χρήση του μηχανήματος από άτομο υπεύθυνο για την ασφάλεια τους. Είναι απαραίτητο να ελέγχετε ώστε τα παιδιά να μην παίξουν με το μηχανήμα.

- Για οποιαδήποτε ενέργεια μετακίνησης ή ανύψωσης της αντλίας χρησιμοποιήστε την κατάλληλη χειρολαβή
- Σε περίπτωση σταθερής εγκατάστασης με σκληρούς αγωγούς, συμβουλευόμαστε την εγκατάσταση μιας βαλβίδας χωρίς επιστροφή, για τριτογενή ανακύκλωση των υγρών στο σταμάτημα της αντλίας
- Η εγκατάσταση μιας σύνδεσης με ταχύ κλείσιμο τοποθετημένη στην πιο κατάλληλη θέση διευκολύνει τις ενέργειες καθαρισμού και συντήρησης
- Οι διαστάσεις του πηγαδιού συλλογής πρέπει να είναι τέτοιες ώστε να επιτρέπουν τον ελάχιστο αριθμό εκκινήσεων ανά ώρα (max 30)
- Σε περίπτωση προσωρινής χρήσης συμβουλευόμαστε την χρήση εύκαμπτου αγωγού που συνδέετε στην αντλία δια μέσου μια σύνδεσης από ελαστικό
- Για το βύθισμα της αντλίας, χρησιμοποιήστε ένα σχοινί που θα δέσετε στην χειρολαβή
- Η αντλία **DP - DPV**, στο αυτόματο μοντέλο, είναι εφοδιασμένη με πλώτερ το οποίο είναι ήδη ροθμισμένο (βλ. Σχ 1)
- Αν θέλετε να αλλάξετε το πεδίο ρύθμισης, είναι απαραίτητο να αυξήσετε ή να μειώσετε το ελεύθερο κομμάτι του πλώτερ, αναγκάζοντας το να γλυστρίσει στην ειδική θέση που βρίσκεται στο χερούλι
- Μπορεί να υπάρξουν ειδικές ανάγκες έτσι ώστε οι αντλίες να χρησιμοποιούνται μέσα ή δίπλα σε πισίνες, λιμνάζοντα νερά σε κήπους ή παρόμοια



ΠΡΕΙΔΟΠΟΙΗΣΗ

Βεβαιωθείται ότι στο ελάχιστο επίπεδο ο επιπλεώμενος διακόπτης σταματάει την αντλία.



ΠΡΕΙΔΟΠΟΙΗΣΗ

Βεβαιωθείται ότι ο επιπλεώμενος διακόπτης δεν εμποδίζεται από τίποτα.

Οι αντλίες που χρησιμοποιούνται σε γούρνες, λιμνούλες ή παρόμοια μέρη ή κοντά σε αυτά τα μέρη, πρέπει να είναι εφοδιασμένες με έναν διακόπτη προστασίας με ονομασικό ρεύμα.

Παρακαλείσθαι να απευθυνθείται στον εξειδικευμένο ηλεκτρολόγο της εμπιστοσύνης σας.

ΚΕΦΑΛΑΙΟ 4

Ηλεκτρική σύνδεση – Λειτουργία



ΠΡΕΙΔΟΠΟΙΗΣΗ

Βεβαιωθείτε ότι η τάση και η συχνότητα της πινακίδας ανταποκρίνονται με αυτές του δικτύου τροφοδοσίας.



ΙΝΔΥΝΟΣ - ΙΝΔΥΝΟΣ ΗΛΕΚΤΡΙΚΩΝ ΕΚΦΟΡΤΙΣΕΩΝ

Ο τεχνικός της εγκατάστασης θα φροντίσει να εξακριβώσει αν στην εγκατάσταση ηλεκτρικής τροφοδοσίας υπάρχει μια αποτελεσματική γείωση που ανταποκρίνεται στους υπάρχοντες κανονισμούς.



ΙΝΔΥΝΟΣ - ΙΝΔΥΝΟΣ ΗΛΕΚΤΡΙΚΩΝ ΕΚΦΟΡΤΙΣΕΩΝ

Πρέπει να εξακριβωθεί αν η εγκατάσταση τροφοδοσίας ηλεκτρικού ρεύματος είναι εφοδιασμένη με έναν διαφορετικό διακόπτη υψηλής ευαισθησίας $\Delta=30$ mA (DIN VDE 0100T739).

ΕΝΔΕΙΞΕΙΣ ΑΣΦΑΛΕΙΑΣ ΓΙΑ ΤΗΝ ΛΕΙΤΟΥΡΓΙΑ

- Οι αγωγοί τροφοδοσίας δικτύου δεν πρέπει να έχουν τομή μικρότερη από H05 RN-F και για την χρήση σε ανοικτούς χώρους πρέπει να έχουν ένα μήκος 10 μέτρων
- Το βύσμα και οι συνδέσεις πρέπει να είναι προστατευμένοι από εκτοξεύσεις νερού
- Πριν από την χρήση κάνετε έναν οπτικό έλεγχο (κυρίως οι αγωγοί τροφοδοσίας δικτύου και το βύσμα)
- Αν η αντλία έχει βλάβη δεν πρέπει να χρησιμοποιείται
- Σε περίπτωση βλαβών ζητήστε έναν έλεγχο αποκλειστικά από ένα εξειδικευμένο τεχνικό κέντρο
- Βεβαιωθείται αν οι ηλεκτρικές συνδέσεις είναι τοποθετημένες σε σίγουρα μέρη όσον αφορά τις πλημμύρες
- Προστατέψτε το βύσμα και τους αγωγούς τροφοδοσίας δικτύου από την θερμοκρασία, τα λάδια, και από μύτερες γωνίες



ΙΝΔΥΝΟΣ - ΙΝΔΥΝΟΣ ΗΛΕΚΤΡΙΚΩΝ ΕΚΦΟΡΤΙΣΕΩΝ

Ο αγωγός τροφοδοσίας δικτύου μπορεί να αντικατασταθεί μόνο από εξειδικευμένο προσωπικό.

ΓΕΙΩΣΗ

Το Βύσμα του αγωγού τροφοδοσίας είναι εφοδιασμένο με διπλή επαφή γείωσης.

ΠΡΟΣΤΑΣΙΑ ΑΠΟ ΥΠΕΡΦΟΡΤΙΣΗ

Η αντλίες της σειράς DP - DPV έχουν μια ενσωματωμένη θερμική προστασία μηχανής. Σε περίπτωση υπερφόρτισης η αντλία ακινητοποιείται. Μετά την ψύξη η μηχανή μπαίνει αυτόματα σε εκκίνηση (Για αιτίες και σχετικές λύσεις βλέπε ανεύρεση βλαβών σημείο 4). Για την λειτουργία βάλτε το βύσμα της αντλίας σε μια πρίζα με εναλλακτικό ρεύμα 230 V.

ΠΡΟΣΟΧΗ

Η Αντλία Γυρίζει Αν Ο Διακόπτης Που Επιπλέει Έφθασε Στο Επίπεδο Εκκίνησης.

ΚΕΦΑΛΑΙΟ 5**Συντήρηση και ανεύρεση βλαβών**

Σε κανονικές συνθήκες οι ηλεκτροαντλίες της σειράς DP - DPV δεν έχουν ανάγκη από συντήρηση. Μπορεί να καθισθεί απαραίτητος ο καθαρισμός των υδραυλικών μερών ή η αντικατάσταση των στροφών.

**ΙΝΔΥΝΟΣ - ΙΝΔΥΝΟΣ ΗΛΕΚΤΡΙΚΩΝ ΕΚΦΟΡΤΙΣΕΩΝ**

Πριν προβείτε σε οποιαδήποτε ενέργεια συντήρησης, αποσυνδέστε την αντλία εκφορτίσεων από το δίκτυο της τροφοδοσίας ηλεκτρικού ρεύματος.

Τρόπος συντήρησης της αντλίας. Τοποθετήστε την αντλία σε στεγνό μέρος και προστατεύστε την από την παγωνιά.

ΕΜΠΟΔΙΑ	ΠΙΘΑΝΗ ΑΙΤΙΑ	ΛΥΣΗ
Η ΗΛΕΚΤΑΝΤΛΙΑ ΔΕΝ ΑΝΤΛΕΙ ΝΕΡΟ, Η ΜΗΧΑΝΗ ΔΕΝ ΓΥΡΙΖΕΙ	1) Έλλειψη Ηλεκτρικής Ενέργειας.	-
	2) Το Βύσμα Δεν Έχει Μπει Καλά Στην Πρίζα.	Εξακριβώστε Την Παρουσία Ρεύματος Και Τοποθετήστε Καλά Το Βύσμα.
	3) Επέμβαση Διακόπτη Ασφαλείας.	Επανεξοπλίστε Τον Διακόπτη Ασφαλείας. Σε Περίπτωση Που Θα Επέμβει Ξανά, Απευθυνθείτε Σε Έναν Εξειδικευμένο Ηλεκτρολόγο.
	4) Μπλοκαρισμένος Στροφέας.	Ελευθερώστε Τον Στροφέα Από Ξεθωμένες Αιτίες Φραξίματος.
	5) Βλάβη Στην Μηχανή Ή Στον Συμπυκνωτή.	Μπείτε Σε Επαφή Με Το Κέντρο Βοηθείας Πελατών.
Η ΑΝΤΛΙΑ ΔΕΝ ΔΙΑΝΕΜΕΙ ΝΕΡΟ, Η ΜΗΧΑΝΗ ΓΥΡΙΖΕΙ	1) Φραγμένο Πλέγμα Αναρρόφησης.	Αθαρσίτε Το Πλέγμα.
	2) Μπλοκαρισμένη Βαλβίδα Μη Επιστροφής.	Αθαρσίτε Ή Αντικαταστήστε Την Βαλβίδα.
	3) Αέρας Στο Σώμα Του Στροφέα (Φούσκας Αέρα).	Επαναλάβετε Έναν Αριθμό Εκκινήσεων Για Την Αποβολή Όλου Του Αέρα.
Η ΑΝΤΛΙΑ ΔΙΑΝΕΜΕΙ ΜΙΑ ΠΕΡΙΟΡΙΣΜΕΝΗ ΠΟΣΟΤΗΤΑ ΝΕΡΟΥ	1) Πλέγμα Αναρρόφησης Εν Μέρη Φραγμένο.	Αθαρσίτε Το Πλέγμα.
	2) Φραγμένος Αγωγός.	Απομακρύνεται Το Φράξιμο.
	3) Φθαρμένος Στροφέας.	Μπείτε Σε Επαφή Με Το Κέντρο Βοηθείας Πελατών.
ΔΙΑ Ε ΟΜΕΝΗ ΛΕΙΤΟΥΡΓΙΑ	1) Στερεά Σώματα Εμποδίζουν Την Ελεύθερη Περιστροφή Του Στροφέα.	Απομακρύνεται Ξένα Σώματα.
	2) Πολύ Υψηλή Θερμοκρασία Υγρού.	-
	3) Μη Ανεκτή Τάση.	Τροφοδοτήστε Την Αντλία Όπως Επιστημαίνεται Στην Πινακίδα
	4) Υγρό Πολύ Πυκτό.	Διαλύστε Το Αντλιώμενο Νερό.
	5) Ελαττωματική Μηχανή.	Μπείτε Σε Επαφή Με Το Κέντρο Βοηθείας Πελατών.

SPIS TREŚCI

ROZDZIAŁ	OPIS	STRONA
1	INFORMACJE OGÓLNE	49
2	OGRANICZENIA W ZASTOSOWANIU	50
3	INSTALOWANIE	50
4	PODŁĄCZENIE ELEKTRYCZNE - URUCHOMIENIE	51
5	KONSERWACJA I WYKRYWANIE USTEREK	52
-	RYSLUNKI	73
-	GARANTIEVOORWAARDEN	82

OSTRZEŻENIA DLA BEZPIECZEŃSTWA OSÓB I RZECZY.

Należy zwracać szczególną uwagę na napisy opatrzone następującymi symbolami.



NIEBEZPIECZEŃSTWO

Trzymać urządzenia techniczne w miejscach niedostępnych dla dzieci!



NIEBEZPIECZEŃSTWO - RYZYKO WYŁADOWAŃ ELEKTRYCZNYCH

Ostrzega, że nieprzestrzeganie przepisów powoduje ryzyko wystąpienia wyładowań elektrycznych.



NIEBEZPIECZEŃSTWO

Ostrzega, że nieprzestrzeganie przepisów powoduje poważne zagrożenie dla osób i/lub rzeczy.



OSTRZEŻENIE

Ostrzega, że nieprzestrzeganie zaleceń powoduje ryzyko uszkodzenia pompy i/lub instalacji.

ROZDZIAŁ 1 INFORMACJE OGÓLNE

UWAGA

Przed przystąpieniem do instalowania urządzenia uważnie przeczytać niniejszą instrukcję. Szkody spowodowane nieprzestrzeganiem podanych zaleceń nie będą podlegały gwarancji. Należy starannie przechowywać niniejszą instrukcję obsługi i użytkownika. W razie wystąpienia problemów technicznych, przed zwróceniem się do punktu serwisowego obsługi klientów, prosi się o sprawdzenie, czy nie został dokonany błąd w użytkowaniu lub też nie wystąpiła przyczyna nie wynikająca z funkcjonowania urządzenia. Podczas montażu każda elektropompa zostaje poddana próbie odbiorczej i starannie opakowana. W momencie zakupu należy sprawdzić, czy pompa nie uległa uszkodzeniu podczas transportu.

ROZDZIAŁ 2

OGRANICZENIA W ZASTOSOWANIU

Elektropompy wchodzące w skład serii DP zasadniczo służą do drenażu wód deszczowych, wód infiltracyjnych, ścieków domowych oraz w nagłych wypadkach do usuwania wody z zalanych pomieszczeń. Nadają się do przelewania czystych lub umiarkowanie zanieczyszczonych cieczy przy całkowitej lub częściowo zanurzonej pompie. Elektropompy wchodzące w skład serii DPV nadają się do pompowania brudnych wód z ciałami stałymi w zawiesinie (max Ø 25 mm). Mogą być użytkowane zarówno w instalacjach stałych, jak i przewoźnych oraz stosowane są do opróżniania kanałów zbiorczych brudnych wód i biologicznych oczyszczalni ścieków.



OSTRZEŻENIE

Pompa nie nadaje się do pompowania stoney wody oraz cieczy łatwo palnych, korozyjnych wybuchowych lub niebezpiecznych.



OSTRZEŻENIE

Absolutnie nie dopuszcza do działania elektropompy na sucho.

MODEL	MAX GŁOWICA HYDRAULICZNA	MIN. POZIOM ZALEWANIA	MIN POZIOM OSUSZANIA	POZIOM WŁĄCZENIA	POZIOM ROZŁĄCZENIA	WAGA Kg.
RYСУNEK		A	B	C	D	-
DP 130/6	7 m	100 mm	10 mm	330 mm	150 mm	3,9
DP 180/7	7 m	100 mm	10 mm	330 mm	150 mm	4,2
DPV 160/6	6,5 m	150 mm	30 mm	330 mm	150 mm	4,2

Wymiary liniowe podane w niniejszej tabeli wyrażone są w mm. Niniejsza tabela odnosi się do rys. 1.

- Pompa z kablem żywności niższym niż 10m nie może być używana na powietrzu
- Najniższy poziom wybawienia odpowiada warunkom otworów ujścia kompletnie zanurzonych (Rys.1)
- Pompy z tej serii nie nadają się do użytkowania w fontannach stołowych lub akwariach; w tych przypadkach należy zastosować kabel H07 RN-F
- W przypadkach użytkowania ciągniętego w stawach rybnych, uszczelnienia pompy powinny być kontrolowane w regularnych 6-miesięcznych odstępach czasu (woda z zawartością substancji agresywnych)
- Należy również zwracać uwagę na maksymalne wymiary dopuszczalnej granulometrii pompy oraz przedsięwziąć odpowiednie środki ostrożności przeciw możliwości zasysania ryb

ROZDZIAŁ 3

INSTALOWANIE (PATRZ RYS. 1)



NIEBEZPIECZEŃSTWO - RYZYKO WYŁADOWAŃ ELEKTRYCZNYCH

Wszystkie czynności związane z instalacją powinny być wykonywane pod warunkiem, że pompa jest wyłączona z sieci zasilającej.



NIEBEZPIECZEŃSTWO

W celu uniknięcia ciężkich obrażeń ciała surowo wzbronione jest wkładanie rąk do otworów wylotowych pompy, jeżeli jest ona podłączona do sieci zasilającej.



NIEBEZPIECZEŃSTWO

Urządzenie nie powinno być obsługiwane przez osoby (włącznie z dziećmi) o zmniejszonych zdolnościach fizycznych i umysłowych lub przez osoby pozbawione odpowiedniego doświadczenia i wiedzy, z wyjątkiem sytuacji, gdy takie osoby znajdują się będą pod nadzorem osoby odpowiedzialnej za ich bezpieczeństwo lub przez tę osobę zostaną odpowiednio pouczone. Należy zwrócić uwagę, aby dzieci nie bawiły się urządzeniem.

- Podczas dokonywania jakichkolwiek czynności transportowania lub podnoszenia pompy należy postąpić zgodnie z odpowiednim uchwytem
- W przypadku instalacji stałej ze sztywnymi przewodami rurowymi, zalecane jest zamontowanie zaworu zwrotnego w celu zapobiegania recyrkulacji cieczy podczas zatrzymywania pompy; zainstalowanie złączki szybkiego odcinania usytuowanego w jak najkorzystniejszej pozycji ułatwia czynności oczyszczania i konserwacji
- Wymiary studzienki zbiorczej powinny pozwalać na możliwie jak najmniejszą liczbę uruchomień na godzinę (max 30)
- W przypadku użytkowania czasowego zalecane jest stosowanie przewodu rurowego giętkiego, który przyłącza się do pompy za pośrednictwem złączki obsady węża gumowego
- Do zanurzania pompy należy używać liny, którą przymocowuje się do uchwytu
- Pompa DP - DPV w wersji automatycznej jest dostarczona z wyłącznikiem pływakowym już uregulowanym (patrz rys. 1), jeżeli trzeba zmodyfikować zakres regulacji, należy koniecznie zwiększyć lub zmniejszyć luźny odcinek pływaka poprzez przesunięcie go w osadzeniu na uchwycie
- Szczególne wymagania mogą dotyczyć pomp używanych wewnątrz pomieszczeń lub z boku przy basenie, w zbiornikach ogrodowych lub podobnych miejscach

**OSTRZEŻENIE**

Upewnij się, że wyłącznik pływakowy zatrzymuje pompę przy minimalnym poziomie.

**OSTRZEŻENIE**

Upewnij się, że nie występują żadne przeszkody w polu działania pływaka.

Pompy użytkowane w stawach, jeziorach, fontannach lub innych temu podobnych miejscach, a także w ich sąsiedztwie muszą być zaopatrzone w wyłącznik zabezpieczenia różnicowo-prądowego. Zalecane jest zwrócenie się do swojego zaufanego elektryka.

ROZDZIAŁ 4

PODŁĄCZENIE ELEKTRYCZNE - URUCHOMIENIE

**OSTRZEŻENIE**

Upewnij się, że napięcie i częstotliwość na tabliczce znamionowej odpowiadają charakterystyce sieci zasilającej będącej w dyspozycji.

**NIEBEZPIECZEŃSTWO - RYZYKO WYŁADOWAŃ ELEKTRYCZNYCH**

Obowiązkiem odpowiedzialnego za instalację elektryczną jest upewnienie się, że została ona wyposażona w skuteczne uziemienie odpowiadające obowiązującym normom.

**NIEBEZPIECZEŃSTWO - RYZYKO WYŁADOWAŃ ELEKTRYCZNYCH**

Sprawdź czy obwód zasilania elektrycznego jest wyposażony w wyłącznik różnicowy o wysokiej czułości $\Delta=30$ mA (DIN VDE 0100T739).

WSKAZÓWKI BEZPIECZEŃSTWA DOTYCZĄCE URUCHAMIANIA URZĄDZENIA

- Kable zasilające z sieci nie powinny mieć przekroju mniejszego niż kabel H05 RN-F, a dla stosowania w otwartych przestrzeniach ich długość musi wynosić 10 m
- Wtyczka i podłączenia muszą być zabezpieczone przed spryskiwaniem wodą
- Przed rozpoczęciem użytkowania, zawsze poddać pompę kontroli wzrokowej (szczególnie kable zasilające z sieci i wtyczka)
- Jeżeli pompa jest uszkodzona nie wolno jej używać
- W razie wystąpienia uszkodzeń należy spowodować skontrolowanie pompy wyłącznie przez wyspecjalizowany serwis obsługi
- Upewnij się, że połączenia elektryczne znajdują się w miejscach, którym nie grozi zalewanie
- Chronić wtyczkę i kable zasilające sieci od ciepła, oleju oraz ostrych krawędzi

**NIEBEZPIECZEŃSTWO - RYZYKO WYŁADOWAŃ ELEKTRYCZNYCH**

Kabel zasilający z sieci może być wymieniony wyłącznie przez wykwalifikowany personel.

UZIEMIENIE

Wtyczka kabla zasilającego jest zaopatrzona w podwójny styk uziemienia.

ZABEZPIECZENIE PRZED PRZECIĄŻENIEM

Pompy z serii DP - DPV posiadają wbudowany termiczny bezpiecznik silnika. W razie przeciążenia pompa zatrzymuje się. Po nastąpieniu ochłodzenia silnik ponownie uruchamia się automatycznie (Dla poznania przyczyn problemów i sposobów ich usuwania patrz problemy techniczne punkt 4).

W celu uruchomienia pompy należy włożyć wtyczkę pompy do gniazdka prądu przemiennego 230 V.

UWAGA

pompa obraca się, jeżeli wyłącznik pływakowy osiągnął poziom uruchamiania.

ROZDZIAŁ 5 KONSERWACJA I WYKRYWANIE USTEREK

W normalnych warunkach, elektropompy z serii DP - DPV nie wymagają żadnej konserwacji. Może zaistnieć potrzeba oczyszczenia części hydraulicznych lub wymiany wirnika.



NIEBEZPIECZEŃSTWO - RYZYKO WYŁADOWAŃ ELEKTRYCZNYCH

Przed przystąpieniem do jakichkolwiek czynności konserwacyjnych wyłączyć elektropompę z sieci zasilania elektrycznego.

Sposób konserwacji pompy, umieścić pompę w suchym i chronionym przed mrozem miejscu.

ZAISTNIAŁY PROBLEM	MOŻLIWA PRZYCZYNA	NAPRAWA
ELEKTROPOMPA NIE DOSTARCZA WODY, SILNIK NIE OBRACA SI	1) Brak energii elektrycznej.	-
	2) Wtyczka nieprawidłowo włożona.	Sprawdzić czy jest napięcie i włożyć prawidłowo wtyczkę.
	3) Zdziałanie wyłącznika zabezpieczenia różnicowo-prądowego.	Przywrócić do działania wyłącznik zabezpieczenia różnicowo-prądowego. W przypadku jego ponownego zadziałania, zwrócić się do wyspecjalizowanego elektryka.
	4) Zablockowany wirnik.	Usunąć przeszkody blokujące wirnik.
	5) Uszkodzony silnik lub kondensator.	Zwrócić się do punktu serwisowego obsługi klientów.
POMPA NIE DOSTARCZA WODY, SILNIK PRACUJE	1) Zatkana kratka zasysania.	Oczyścić kratkę.
	2) Zablockowany zawór zwrotny.	Oczyścić lub wymienić zawór.
	3) Obecność powietrza w zespole wirnika (pęcherzyki powietrza).	Powtórzyć wielokrotnie czynność uruchomienia w celu całkowitego usunięcia powietrza.
POMPA DOSTARCZA WOD O OGRANICZONYM NAT ZENIU PRZEPŁYWU	1) Częściowo zatkana kratka zasysania.	Oczyścić kratkę.
	2) Zatkana rura.	Odetkać rurę.
	3) Zużyty wirnik.	Zwrócić się do punktu serwisowego obsługi klientów.
DZIAŁANIE PRZERYWANE	1) Cięża stałe przeszkadzają w swobodnym obracaniu się wirnika.	Usunąć cięża obce.
	2) Zbyt wysoka temperatura cieczy.	-
	3) Napięcie poza granicami tolerancji.	Zapewnić pompie zasilanie zgodne ze wskazaniami tabliczki znamionowej.
	4) Zbyt gęsta ciecz.	Rozcieńczyć pompowaną ciecz.
	5) Wadliwy silnik.	Zwrócić się do punktu serwisowego obsługi klientów.

INDICE

CAPITOL	DESCRIERE	PAGINĂ
1	GENERALITĂȚI	53
2	PARAMETRI LIMITĂ DE FUNCȚIONARE	54
3	INSTALAREA	54
4	LEGĂTURI ELECTRICE - PUNEREA ÎN FUNCȚIUNE	55
5	ÎNȚREȚINEREA ȘI GĂSIREA DEFECTELOR	56
-	FIGURI	73
-	GARANTIE	82

AVERTISMENTE PENTRU SIGURANȚA PERSOANELOR ȘI A OBIECTELOR

Acordați atenție deosebită textelor corespunzătoare următoarelor semne.



PERICOL

Țineți aparatele tehnice departe de copii.



PERICOL - RISC DE DESCĂRCĂRI ELECTRICE

Avertizează că neobservarea acestui semn implică riscul de descărcare electrică.



PERICOL

Avertizează că neobservarea acestui indicator simbol implică grave riscuri pentru persoane și obiecte.



ATENȚIE

Avertizează că neglijarea indicației poate cauza riscul de defectare a pompei sau a instalației.

CAPITOL 1 GENERALITĂȚI

ATENȚIE

Înainte de a începe instalarea, citiți cu atenție conținutul acestui manual.

Daunele cauzate de neglijarea indicațiilor specificate, nu vor fi acoperite de garanție.

Conserveți cu atenție manualul prezent. În caz de dificultăți, înainte de a chema asistența tehnică, vă rugăm să verificați că nu a fost o greșeală în timpul folosirii sau că se tratează de o cauză străină funcționării aparatului.

În momentul în care se montează, fiecare electropompă trebuie să fie omologată și ambalată cu multă atenție.

În momentul cumpărării verificați ca pompa să nu aibă daune de transport.

CAPITOL 2

PARAMETRI LIMITĂ DE FUNCȚIONARE

Electropompele din seria DP sînt adaptate drenării apelor de ploaie, apelor de infiltrație, descărcărilor casnice în general și la golirea de urgență a clădirilor inundate. În transvazarea lichidelor limpezi sau puțin murdare, cu pompa total sau parțial scufundată. Electropompele din seria DPV sunt adaptate pentru pomparea apelor murdare cu corpuri solide în suspensie (max Ø 25 mm). Sunt utilizabile în instalații fixe sau provizorii și au o normală aplicație în golirea șanțurilor de recoltare a apelor murdare și a puțurilor biologice.



ATENȚIE

Pompa nu este adaptată pomparei apei sărate, lichide inflamabile, substanțe corozive, substanțe explozive sau periculoase.



ATENȚIE

Evitați funcționarea în gol a electropompei.

TIP	MAX HEAD HIDRAULICE	NIVEL MINIM AMORSARE	NIVEL MINIM DRENARE	NIVEL PORNIRE	NIVEL OPRIRE	GREUTATE Kg.
FIGURA		A	B	C	D	
DP 130/6	7 m	100 mm	10 mm	330 mm	150 mm	3,9
DP 180/7	7 m	100 mm	10 mm	330 mm	150 mm	4,2
DPV 160/6	6,5 m	150 mm	30 mm	330 mm	150 mm	4,2

Masurile liniare menționate sunt exprimate în mm. Prezentul tabel se refera la Fig. 1.

- Pompa cu cablu de alimentare cu o lungime sub 10 m nu se va utiliza în exterior
- Nivelul de amorsare inferior corespunde unei situații în care orificiul de refulare al pompei este imersat complet (Vezi Fig.1- ref. A)
- Pompele din această serie nu sunt adaptate pentru uzul în fântâni arteziane sau în acvarii; în acest caz trebuie folosit un cablu H07 RN-F
- În cazul uzului continuu în bazine, garniturile pompei trebuie controlate la intervale regulate de 6 luni (apa conținând substanțe corozive)
- Vă rugăm să dați atenție și la dimensiunea maximă de granulometrie permisă de pompă și vă rugăm să luați precauțiile necesare împotriva aspirației peștilor

CAPITOL 3

INSTALAREA (VEZI FIG. 1)



PERICOL - RISC DE DESCĂRCĂRI ELECTRICE

Toate operațiile pentru instalare trebuie efectuate cu pompa deconectată de la rețeaua electrică de alimentare.



PERICOL

Pentru a evita accidentarea persoanelor, este în mod absolut interzisă introducerea mâinilor în gura pompei, cînd pompa este conectată la rețeaua electrică.



PERICOL

Nu este prevăzută folosirea acestui aparat de către persoanele (inclusiv copiii) cu capacități fizice, senzoriale sau mentale reduse, sau lipsite de experiență și cunoștințe, cu excepția cazului supervizării sau instruirii acestora cu privire la folosirea aparatului, din partea unei persoane răspunzătoare pentru siguranțelor. Copiii trebuie supravegheați pentru a verifica că nu se joacă cu acest aparat.

- Pentru orice operație de transport sau ridicare a pompei serviți-vă de mânerul special
- În cazul instalației cu tuburi rigide, vă recomandăm montarea unei valve de oprire a întoarcerii, pentru a evita reciclarea de lichid la oprirea pompei; instalarea unui racord cu închidere rapidă situat într-o poziție mai convenabilă facilitează operațiile de curățare și întreținere
- Dimensiunile puțului de recoltare trebuie să fie în așa fel încât să permită numărul cel mai mic posibil de porniri orare (max 30)
- În cazul uzului temporar se recomandă utilizarea unei tubulaturi flexibile care trebuie conectată la pompă printr-un racord cu tub de cauciuc
- Pentru scufundarea pompei, utilizați o coardă de fixat la mâner
- Modelele DP - DPV în varianta automată se livrează cu întrerupător cu flotor de nivel, pre-reglat (vezi Fig. 1)
- Pentru orice modificare de creștere sau micșorare a reglajului, trebuie să acționați partea liberă a flotorului, făcând-o să gliceze în locul prevăzut pe maner

**ATENȚIE**

Asigurați-vă ca nivelul minim al întrerupătorului plutitor să oprească pompa.

**ATENȚIE**

Asigurați-vă ca plutitorul să nu aibă obstacol în nici un mod.

Pompele utilizate în bazine, lacuri, fântâni sau locuri asemănătoare sau în imediata vecinătate a lor trebuie scufundate și echipate cu întrerupător de protecție împotriva electrocutării. Sunteți rugați să vă adresați electricianului specializat.

CAPITOL 4

LEGĂTURI ELECTRICE - PUNEREA ÎN FUNCȚIUNE

**ATENȚIE**

Controlați ca tensiunea și frecvența să fie aceleași cu cele de la rețeaua de alimentare electrică disponibilă.

**PERICOL - RISC DE DESCĂRCĂRI ELECTRICE**

Va fi sarcina tehnicianului răspunzător de instalație să verifice ca instalația electrică să fie dotată de o împământare conform normelor de protecție.

**PERICOL - RISC DE DESCĂRCĂRI ELECTRICE**

Trebuie verificat ca instalația electrică să aibă în dotare un întrerupător de siguranță $\Delta=30$ mA (DIN VDE 0100T739).

INDICAȚII DE SIGURANȚĂ PENTRU PUNEREA ÎN FUNCȚIUNE

- Cablurile de alimentare la rețea nu trebuie să aibă un diametru inferior de H05 RN-F și pentru utilizarea în locuri deschise trebuie să aibă o lungime de 10 m
- Ștecărul și legăturile trebuie protejate de stropirea cu apă. Înainte de utilizare supuneți mereu pompa la o verificare vizuală (în special cablurile de alimentare la rețea electrică și ștecăr)
- Dacă pompa este dăunată nu trebuie utilizată
- În caz de dăunări pompa trebuie controlată numai de serviciul de asistență tehnică specializat
- Asigurați-vă ca conexiunile electrice să fie poziționate în locuri sigure fără inundații
- Protejați ștecărul și cablurile de alimentare la rețea, de căldură, ulei și de colțuri ascuțite

**PERICOL - RISC DE DESCĂRCĂRI ELECTRICE**

Cablul de alimentare poate fi substituit numai de personal calificat.

ÎMPĂMÂNTAREA

Ștecărul cablului de alimentare este dotat de dublu contact la pământ.

PROTECȚIA DE SUPRAÎNCĂRCARE

Pompele din seria DP - DPV au o protecție termică a motorului încorporată. Încăz de supraîncărcare pompa se oprește. După răcire motorul pornește automat. (Pentru cauze și relative remedieri vezi cercarea defectelor punctul 4). Pentru punerea în funcțiune introduceți ștecărul pompei la o priză de curent alternativ de 230 V.

ATENȚIE

Pompa se rotește dacă întrerupătorul cu plutitor a atins nivelul de pornire.

CAPITOL 5

ÎNȚREȚINEREA ȘI GĂSIREA DEFECTELOR

În condiții normale electropompele din seria DP - DPV nu au nevoie de nici o întreținere. Poate fi necesară curățarea părților hidraulice sau înlocuirea rotorului.

**PERICOL - RISC DE DESCĂRCĂRI ELECTRICE**

Înainte de a efectua orice operație de întreținere întrerupeți alimentarea electropompei de la rețeaua de curent electric.

Modalitate de depozitare a pompei, depuneți pompa într-un spațiu uscat și ferit de frig.

DEFECTE	CAUZA POSIBILĂ	RIMEDIO
ELECTROPOMPA NU EMITE APĂ, MOTORUL NU SE ROTEȘTE	1) Lipsa de energie electrică.	-
	1) Lipsa de energie electrică.	Verificați prezența de curent electric și introduceți bine ștecărul.
	3) Întrerupător de protecție împotriva electrocutării coborât.	Ridicați întrerupătorul de protecție împotriva electrocutării. În cazul în care intervine din nou, adresați-vă unui electrician specializat.
	4) Rotor blocat.	Eliberați rotorul de eventuale obturații.
	5) Motorul sau condensatorul dăunat.	Adresați-vă serviciului de asistență tehnică.
POMPA NU EMITE APA, MOTORUL SE ROTEȘTE	1) Grilă de aspirație obturată.	Curățați grilei
	2) Valvula de oprire blocată.	Curățați sau înlocuiți valvula.
	3) Aer în corpul rotorului (bole de aer).	Repetati un anumit număr de porniri în așa fel încit se elimină tot aerul.
POMPA ARE UN DEBIT DE APĂ REDUS	1) Grilă de aspirație obturată parțial.	Curățați grila.
	2) Tubulaturi obturate.	Înlăturați obturațiile.
	3) Rotorul uzat.	Adresați-vă serviciului de asistență tehnică.
FUNCȚIONARE INTERMITENTĂ	1) Corpuri solide împiedică rotirea liberă a rotorului.	Îndepărtați corpurile străine.
	2) Temperatura lichidului prea înaltă.	-
	3) Tensiune necorespunzătoare.	Alimentați pompa cum este indicat pe eticheta metalică.
	4) Lichid prea dens.	Alimentați pompa cum este indicat pe eticheta metalică.
	5) Motor defect.	Adresați-vă serviciului de asistență tehnică.

TÁRGYMUTATÓ

FEJEZET	LEÍRÁS	OLDAL
1	ÁLTALÁNOS TUDNIVALÓK	57
2	ALKALMAZÁSI HATÁROK	58
3	BESZERELÉS	58
4	ELEKTROMOS BEKÖTÉS - ÜZEMBEHELYEZÉS	59
5	KARBANTARTÁS ÉS HIBAKERESÉS	60
-	ÁBRÁK	73
-	GARANTIEVOORWAARDEN	83

FIGYELMEZTETÉS A SZEMÉLYI ÉS TÁRGYI BIZTONSÁG MEGŐRZÉSE ÉRDEKÉBEN

Fordítsanak különleges figyelmet az alábbi jelekkel ellátott feliratokra.



VESZÉLY

A műszaki berendezéseket a gyermekek elől gondosan el kell zárni!



VESZÉLY - ELEKTROMOS KISÜLÉS VESZÉLYE

Az elektromotoros szivattyú nem alkalmas gyúlékony vagy veszélyes folyadékok szivattyúzására.



VESZÉLY

Mindenképpen kerülje az elektromotoros szivattyú száraz üzemeltetését.



FIGYELMEZTETÉS

Figyelmeztet, hogy az előírások figyelmen kívül hagyása a szivattyú és/ vagy a berendezés megkárosodásához vezethet.

FEJEZET 1

FEJEZET ÁLTALÁNOS TUDNIVALÓK

FIGYELEM

a beszerelés megkezdése előtt olvassák el figyelmesen ezen használati utasítást.

Az előírások figyelmen kívül hagyásából származó károkat nem fedi a jótállás.

Gondosan őrizze meg ezen használati utasítást. Problémák esetén, mielőtt az ügyfélszolgálathoz fordulna, szíveskedjen ellenőrizni, hogy a használat során nem követett-e el valamilyen hibát, illetve olyan okról van-e szó, amely nem a berendezés működésével kapcsolatos. Minden elektromotoros szivattyú az összeszereléskor a legnagyobb gondtal van leellenőrizve és becsomagolva. A vásárláskor ellenőrizze, hogy a szivattyú nem sérült-e meg a szállítás során.

FEJEZET 2

FEJEZET ALKALMAZÁSI HATÁROK

A DP sorozat elektromotoros szivattyúi alkalmasak esővíz, beszívárgott víz, általános háztartási szennyvizek elvezetésére és elárasztott helységek szükségűritésére. Tiszta vagy mérsékelten szennyezett folyadékok áttöltésére, teljesen vagy részlegesen vízbe merített szivattyúval. A DPV sorozat elektromotoros szivattyúi alkalmasak darabos szennyeződést tartalmazó szennyvizek szivattyúzására (max Ø 25 mm). Alkalmazhatóak mind állandó, mind ideiglenes telepítésben, és különösen alkalmasak szennyvízgyűjtő aknáknak és biológiai derítők őrítésére.



FIGYELMEZTETÉS

A szivattyú nem alkalmas sós víz, gyúlékony, csiszoló anyagokat tartalmazó, robbanékony vagy veszélyes folyadékok szivattyúzására.



FIGYELMEZTETÉS

Mindenképpen kerülje az elektromotoros szivattyú száraz üzemeltetését.

TÍPUS	HIDRAULIKUS HEAD MAX	MIN. FELTÖLTÉS AZ INDÍTÁSHOZ	MIN. SZINT A KISZÁRÍTÁSHOZ	CSATLAKOZÁSI SZINT	KÖZTES SZINT	SÚLY Kg.
ÁBRÁK		A	B	C	D	-
DP 130/6	7 m	100 mm	10 mm	330 mm	150 mm	3,9
DP 180/7	7 m	100 mm	10 mm	330 mm	150 mm	4,2
DPV 160/6	6,5 m	150 mm	30 mm	330 mm	150 mm	4,2

A lineáris méretek mm-ben (lásd az 1.ábrán).

- A 10 m-nél rövidebb tápkábellet ellátott szivattyúkat nyitott helyeken nem szabad alkalmazni
- A minimális kiszáritási szint annak a feltételnek felel meg, hogy a nyomóvezeték kiömlő nyílása teljesen bemelegt helyzetben van/lásd az 1. ábrán az A hivatkozást/
- Ezen sorozat szivattyúi nem alkalmasak asztali szőkőkutakban illetve akváriumokban való használatra; ezekben az esetekben egy H07 RN-F kábelt kell használni
- Ha a szivattyút halamedencékben, folyamatos üzemben használja, a szivattyú tömitéseit félévente ellenőrizze (agresszív anyagokat tartalmazó víz)
- Szívkedjék figyelmet fordítani a szivattyú által engedélyezett maximális szemcseméretre is, valamint szívkedjék megtenni a megfelelő óvintézkedéseket, hogy a szivattyú ne tudja beszívni a halakat

FEJEZET 3

FEJEZET BESZERELÉS (LÁSD 1.ÁBRA)



VESZÉLY - ELEKTROMOS KISÜLÉS VESZÉLYE

A beszereléssel kapcsolatos minden művelet a szivattyúnak a hálózatból való kikapcsolt állapotában kell elvégezni.



VESZÉLY

Súlyos személyi sérülések elkerülése érdekében szigorúan tilos a feszültség alatt lévő szivattyúba belenyúlni.



VESZÉLY

Ezt a készüléket nem használhatják olyan személyek (a gyermekeket is ideértve), akik csökkent fizikai, érzékszervi, vagy szellemi képességekkel rendelkeznek, illetve nem rendelkeznek a szükséges tapasztalattal és ismeretekkel, kivéve azt az esetet, amikor a készülék használatát a biztonságukért felelős személy oktatja vagy felügyeli. Mindig ellenőrizni kell, hogy a gyermekek ne játsszanak a készülékkel.

- A szivattyú szállítására és felemelésére használja az arra a célra szolgáló fogantyút
- Merev csővezetékekkel elvégzett rögzített telepítés esetén ajánlott egy visszatérésgátló-szelep beszerelése, hogy elkerülje a folyadék visszaáramlását a szivattyú teállásakor; egy gyorszárasú csatlakozónak a legmegfelelőbb helyre való beszerelése elősegíti a tisztítási és a karbantartási műveletek elvégzését
- A gyűjtőaknának akkorának kell lennie, hogy a lehető legkisebb számú óránkénti beindulást tegye lehetővé (max 30)
- Ideiglenes használat esetén egy hajlékony cső használata ajánlott, mely egy gumicsőcsatlakozó által van a szivattyúhoz kötve
- A szivattyú vízbe merítéséhez használjon egy kötelet, melyet a fogantyúhoz kell erősíteni
- A DP - DPV sorozatú szivattyúk automatikus változatait előre beállított úszókapcsolóval szállítjuk (lásd az 1. ábrát); ha az úszó általunk beállított tartományát módosítani kívánja, akkor növelni, vagy csökkenteni kell az úszó szabad mozgási szakaszát, a fogantyún lévő fészek eltolásával



FIGYELMEZTETÉS

Bizonyosodjon meg, hogy a minimum szinten az úszókapcsoló leállítja-e a szivattyút.



FIGYELMEZTETÉS

Bizonyosodjon meg, hogy az úszó nem ütközik-e valamilyen akadályba.

A állóvizekben, tavakban, szökőkutakban vagy hasonló helyeken használt szivattyúkat biztonsági kapcsolóval kell ellátni. Szívéskezdjük saját villanyszerelőjéhez fordulni.

FEJEZET 4

ELEKTROMOS BEKÖTÉS - ÜZEMBEHELYEZÉS



FIGYELMEZTETÉS

Bizonyosodjon meg, hogy az elektromotoros szivattyú tábláján szereplő feszültség és frekvencia megegyezzen a táphálózatával.



VESZÉLY - ELEKTROMOS KISÜLÉS VESZÉLYE

A beszerelésért felelős személynek kell megbizonyosodnia, hogy az elektromos táprendszer el legyen látva egy hatékony földelő berendezéssel az érvényben lévő normatívák szerint.



VESZÉLY - ELEKTROMOS KISÜLÉS VESZÉLYE

Bizonyosodjon meg, hogy az elektromos táprendszer el legyen látva egy magas érzékenyséű differenciálkapcsolóval $\Delta=30$ mA (DIN VDE 0100T739).

BIZTONSÁGI ELŐÍRÁSOK AZ ÜZEMBEHELYEZÉSRE

- A hálózati tápkábelek átmérőjének nem szabad a H05 RN-F-nél kisebbnek lennie és szabad terekben való alkalmazás esetén a kábeleknek 10 méter hosszúnak kell lenniük
- A dugaszolót és az összekapcsolásokat védje a víz esetleges kifreccsenésétől. Használat előtt mindig vizsgálja felül a szivattyút (letsősorban a hálózati tápkábelek és a dugaszoló)
- Ha a szivattyú meg van sérülve, nem szabad használni
- Esetleges megkárosodások esetén kizárólag a javítószolgálatal ellenőriztesse a szivattyút
- Biztosítsa, hogy az elektromos csatlakozások a víz kiáramlásától védett helyen legyenek
- Védje a dugaszolót és a tápvezetéket hőtől, olajtól és éles szélektől



VESZÉLY - ELEKTROMOS KISÜLÉS VESZÉLYE

A tápkábelt kizárólag szakképzett személy cserélheti ki.



FÖLDELÉS

A tápkábel dugaszolója kettős földeléssel van ellátva.

TÜLTERHELÉS-VÉDELEM

A DP - DPV sorozat szivattyúi egy beépített termikus motorvéddel vannak ellátva. Túlterhelés esetén a szivattyú leáll. Miután lehűlt, a motor automatikusan újraindul. (Az okokért és az arra vonatkozó megoldásokért lásd hibakeresés, 4. pont). Hogy a gépet üzembhelyezze, dugja be a szivattyú dugaszolóját egy 230 V-os váltakozó áramú konnektorba.

FIGYELEM

A szivattyú akkor indul be, ha az úszókapcsoló elérte az indítási szintet.

FEJEZET 5 KARBANTARTÁS ÉS HIBAKERESÉS

Normális körülmények között a DP - DPV sorozat elektromotoros szivattyúi nem igényelnek semmiféle karbantartást. Szükségessé válhat a hidraulikus részek tisztítása vagy a járókerék cseréje.



VESZÉLY - ELEKTROMOS KISÜLÉS VESZÉLYE

Bármilyen karbantartási munka elvégzése előtt az elektromotoros szivattyút ki kell kötni az elektromos hálózatról.

A szivattyú tárolásának módjai, a szivattyút száraz és fagymentes helyen tárolja.

MEGHIBÁSODÁS	LEHETSÉGES OK	HELYREHOZATAL
AZ ELEKTROMOTOROS SZIVATTYÚ NEM SZOLGÁLTAT VIZET, A MOTOR NEM FOROG	1) Nincs tápfeszültség.	-
	2) A dugaszoló nincs jól bedugva.	Ellenőrizze, hogy van-e tápfeszültség és jól dugja be a dugaszolót.
	3) A biztonsági kapcsoló működésbe lépett.	Állítsa vissza a biztonsági kapcsolót. Ha újra működésbe lépne, forduljon egy szakképzett villanyszerelőhöz.
	4) A járókerék elakadt.	Szabadítsa meg a járókereket az esetleges eltömődésektől
	5) A motor vagy a kondenzátor megsérült.	Forduljon a javítószolgálathoz.
A SZIVATTYÚ NEM SZOLGÁLTAT VIZET; A MOTOR FOROG	1) A szívórács eldugult.	Tisztítsa meg a rácsot.
	2) A visszatérésgátló szelep elakadt	Tisztítsa meg vagy cserélje ki a szelepet.
	3) Levegő van a járókerék-testben (levegőbuborékok)	Többször ismétlje meg a beindítást, hogy az összes levegő el tudjon távozni.
A SZIVATTYÚ KORLÁTOZOTT VÍZMENNYSÉGET SZOLGÁLTAT	1) A szívórács részben eldugult.	Tisztítsa meg a rácsot.
	2) A csővezeték eldugult.	Távolítsa el az eldugulás okait.
	3) A járókerék elhasználódott.	Forduljon a javítószolgálathoz.
KIHAGYÓ ÜZEMELÉS	1) Darabos szennyeződés akadályozza meg a járókerék szabad forgását.	Távolítsa el az idegen testeket.
	2) A folyadék hőmérséklete túl magas.	-
	3) A tűrőhatáron kívüli tápfeszültség.	A fém táblácska előírása szerint helyezze feszültség alá a szivattyút.
	4) Túl sűrű folyadék.	Hígítsa fel a szivattyúzott folyadékot.
	5) A motor meghibásodott.	Forduljon a javítószolgálathoz.

OBSAH

KAPITOLA	POPIS	STRANA
1	VŠEOBECNÁ ČÁST	61
2	OHRANIČENÍ MOŽNOSTÍ POUŽITÍ	62
3	INSTALACE	62
4	ELEKTRICKÉ ZAPOJENÍ - UVEDENÍ DO PROVOZU	63
5	ÚDRŽBA A HLEDÁNÍ ZÁVAD	64
-	OBRÁZKY	73
-	GARANTIEVOORWAARDEN	83

UPOZORNĚNÍ PRO BEZPEČNOST OSOB A VĚCÍ

Věnovat zvláštní pozornost na nápisy označené následujícími symboly.



NEBEZPEČÍ

Udržujte technické přístroje mimo dosah dětí!



NEBEZPEČÍ - RIZIKO ELEKTRICKÝCH VÝBOJŮ

Varuje, že nedodržování předpisů má za následek nebezpečí elektrického výboje.



NEBEZPEČÍ

Varuje, že nedodržování předpisů má za následek velice vážné nebezpečí pro osoby a/nebo věci.



UPOZORNĚNÍ

Upozorňuje, že nedodržení předpisů má za následek nebezpečí poškození čerpadla a/nebo zařízení.

KAPITOLA 1 VŠEOBECNÁ ČÁST

POZOR

Dříve než začnete s instalací, pozorně si přečtete obsah této příručky.

Škody způsobené nedodržením uvedených pokynů nebudou kryty zárukou.

Pečlivě uschovejte tento manuál. V případě, že se objeví problémy, je nutno si ještě před kontaktováním servisní služby pro zákazníky ověřit, zda nedošlo k chybě v obsluze nebo zda se nejedná o jinou příčinu než je fungování přístroje. Každé čerpadlo je kolaudováno při montáži a poté zabaleno s maximální péčí.

Při koupi si ověřte, zda čerpadlo nebylo během transportu poškozeno.

KAPITOLA 2

OHRANIČENÍ MOŽNOSTÍ POUŽITÍ

Elektrická čerpadla série DP jsou vhodná pro drenáž dešťových vod, prosakujících vod, domácích odpadů obecně a pro havarijní vyprazdňování zaplavených prostor. Pro přečerpávání čistých nebo mírně znečištěných kapalin s čerpadlem úplně nebo částečně ponořeným. Elektrická čerpadla série DPV vhodná pro čerpání špinavých vod s pevnými tělesy (max Ø 25 mm). Jsou použitelná jak při trvalých, tak při provizorních instalacích a nachází přirozené uplatnění při: vyprazdňování sběrných jam pro znečištěné vody a biologických jam.



UPOZORNĚNÍ

Čerpadlo není vhodné pro čerpání slané vody, hořlavých, korozivních, výbušných nebo nebezpečných kapalin.



UPOZORNĚNÍ

V každém případě vyloučit provoz elektročerpadla na sucho.

TYP	HIDRAULICKÍ TLAK MAX	MIN. HLADINA PONORU	MIN. ÚROVEŇ HLADINY PRO SÁNÍ		ÚROVEŇ HLADINY PRO ZAPNUTÍ	ÚROVEŇ HLADINY PRO VYPNUTÍ	HMOTNOST Kg.
ROZMĚR		A	B	C	D		-
DP 130/6	7 m	100 mm	10 mm		330 mm	150 mm	3,9
DP 180/7	7 m	100 mm	10 mm		330 mm	150 mm	4,2
DPV 160/6	6,5 m	150 mm	30 mm		330 mm	150 mm	4,2

Rozměry v mm, viz obr. 1.

- Čerpadlo s napájecím kabelem kratším než 10 m nesmí být používáno v otevřených prostorech
- Čerpadlo je vhodné k použití v bazénech pouze v případě, kdy v bazénu nejsou osoby v kontaktu s vodou
- Čerpadla této série nejsou vhodná pro použití ve stolních fontánách nebo akváriích; v těchto případech musí být použit kabel H07 RN-F
- V případě použití v trvalém provozu v nádržích s rybami, musí být v pravidelných šestiměsíčních intervalech kontrolována těsnění čerpadla (voda obsahuje agresivní látky)
- Věnujte, prosím, pozornost i maximálnímu rozměru čerpadlem povolené granulometrie, dále je nutno přijmout opatření proti možnému nasátí ryb

KAPITOLA 3

INSTALACE (VIZ OBR. Č. 1)



NEBEZPEČÍ - RIZIKO ELEKTRICKÝCH VÝBOJŮ

Všechny operace, které se vztahují k instalaci musí být prováděny za podmínky, že elektročerpadlo je odpojeno od napájecí sítě.



NEBEZPEČÍ

Aby bylo zamezeno vážným škodám na zdraví osob, je absolutně zakázáno strkat ruce do ústí čerpadla, jestliže je čerpadlo připojeno k napájecí síti.



NEBEZPEČÍ

Nije predvidjena uporaba ovog aparata od strane osoba (uključujući i djecu) sa umanjenim fizičkim, senzorijskim i mentalnim kapacitetima, osim u slučaju nadgledanja ili instrukcije uporabe od strane osobe odgovorne za njihovu sigurnost. Neophodno je spriječiti da se djeca igraju sa ovim aparatom.

- Při transportu nebo zvedání čerpadla jej uchopte pouze za příslušné držadlo
- V případě trvalé instalace s pevným potrubím se doporučuje montáž zpětného ventilu, aby se zamezilo zpětnému proudění kapaliny při zastavení čerpadla; instalace rychlouzavírací spojky umístěné ve vhodnější poloze usnadňuje čištění a údržbu
- Rozměry sběrné nádržky musí být takové, aby umožňovaly pokud možno co nejnižší počet spuštění za hodinu (max 30)
- V případě dočasného použití se doporučuje použít hadice, která se připojí k čerpadlu pomocí držákové spojky
- Při ponoření čerpadla jej přivažte za držadlo
- U čerpadel DP - DPV s plovákovým spínačem je max 34no zminou délky kabelu k plováku (posunutím v dr3/4áku) nastavit úroveň hladiny čerpané kapaliny pro sepnutí a vypnutí čerpadla (viz obr.1)



UPOZORNĚNÍ

Přesvědčete se, že plovákový vypínač při minimální hladině zastaví čerpadlo.



UPOZORNĚNÍ

Přesvědčete, že plovákový vypínač není žádným způsobem omezován.

Čerpadla používaná v nádržích, jezírkách, fontánách nebo podobných místech nebo blízko nich musí být vybavena ochranným vypínačem pro záchranu života. Obratťe se, prosím, na svého specializovaného elektrikáře, kterému důvěřujete.

KAPITOLA 4

ELEKTRICKÉ ZAPOJENÍ - UVEDENÍ DO PROVOZU



UPOZORNĚNÍ

Ujistit se, že napětí a kmitočty uvedené na štítku elektročerpadla odpovídají napětí a kmitočtu použitelné napájecí sítě.



NEBEZPEČÍ - RIZIKO ELEKTRICKÝCH VÝBOJŮ

Ten kdo odpovídá za instalaci se musí ujistit, že elektrická napájecí síť opatřená účinným uzemněním.



NEBEZPEČÍ - RIZIKO ELEKTRICKÝCH VÝBOJŮ

Je potřeba ověřit, jestli elektrická napájecí síť je vybavena diferenciálním vypínačem s vysokou citlivostí $\Delta=30$ mA (DIN VDE 0100T739).

BEZPEČNOSTNÍ POKYNY PRO UVEDENÍ DO PROVOZU

- Napájecí kabely nesmí mít průřez menší než H05 RN-F a pro využití na otevřených místech musí mít délku 10 m
- Zástrčka a připojení musí být chráněny před postříkáním vodou. Před použitím čerpadlo pečlivě prohlédněte (především napájecí kabely a zástrčka)
- Jestliže je čerpadlo poškozeno, nesmí být použito
- V případě poškození musí čerpadlo zkontrolovat výhradně specializovaná servisní služba
- Přesvědčete se, že se elektrická spojení nachází v místech chráněných před zaplavením
- Chraňte zástrčku a napájecí kabely před teplem, olejem a ostrými hranami



NEBEZPEČÍ - RIZIKO ELEKTRICKÝCH VÝBOJŮ

Napájecí kabel může být vyměněn výhradně kvalifikovaným personálem.

UZEMNĚNÍ

Zástrčka napájecího kabelu je vybavena dvojitým zemním kontaktem.

OCHRANA PŘED PŘETÍŽENÍM

Čerpadla série DP - DPV mají zabudovanou tepelnou ochranu motoru. V případě přetížení se čerpadlo zastaví. Po ochlazení se motor automaticky spustí. (Příčiny a jejich odstranění viz vyhledávání poruch bod 4).
Pro uvedení do provozu vsuňte zástrčku čerpadla do zásuvky pro odběr střídavého proudu (230 V).

POZOR

Čerpadlo se točí, jestliže plovákový vypínač dosáhne hladiny pro spuštění.

KAPITOLA 5 ÚDRŽBA A HLEDÁNÍ ZÁVAD

V normálních podmínkách elektrická čerpadla série DP - DPV nepotřebují údržbu. Může být vzniknout nutnost vyčištění hydraulických částí nebo výměny rotoru.



NEBEZPEČÍ - RIZIKO ELEKTRICKÝCH VÝBOJŮ

Před jakoukoli údržbářskou operací odpojit elektročerpadlo od napájecí elektrické sítě.

Způsob skladování čerpadla, uložte čerpadlo na suché místo, které je chráněno před mrazem.

PORUCHA	MOŽNÁ PŘÍČINA	ODSTRANĚNÍ PORUCHY
ELEKTROČERPADLO NEPUMPUJE VODU, MOTOR NEFUNGUJE	1) Nedostává se elektrická energie.	-
	2) Zástrčka není správně zasunuta.	Ověřte i, zda je elektrická energie k dispozici a vsuňte správně zástrčku do zásuvky.
	3) Ochranný vypínač pro záchranu života v činnosti.	Znovu namontujte ochranný vypínač pro záchranu života. Jestliže znovu zasáhne, obraťte se na specializovaného elektrikáře.
	4) Rotor je zablokován.	Uvolněte rotor od možných překážek.
	5) Motor nebo kondenzátor je poškozen.	Kontaktujte servisní službu pro zákazníky.
ČERPADLO NEDOPRAVUJE VODU, MOTOR SE TOČÍ	1) Mřížka sání je ucpána.	Vyčistěte mřížku.
	2) Zpětný ventil je zablokován.	Vyčistěte nebo vyměňte ventil.
	3) Vzduch v tělese rotoru (bubliny).	Ópakuje určitý počet spuštění tak, aby byl všechen vzduch vytlačen.
ČERPADLO DOPRAVUJE OMEZENÉ MNOŽSTVÍ VODY	1) Mřížka sání je částečně ucpána.	Vyčistěte mřížku.
	2) Potrubí je ucpáno.	Odstraňte překážky.
	3) Rotor je opotřeбен.	Kontaktujte servisní službu pro zákazníky.
PŘERUŠOVANÉ FUNGOVÁNÍ	1) Pevná tělesa zabraňují volnému otáčení rotoru.	Odstraňte cizí tělesa.
	2) Teplota kapaliny je příliš vysoká.	-
	3) Napětí je mimo toleranci.	Napájejte čerpadlo tak, jak je uvedeno na štítku
	4) Kapalina je příliš hustá.	Zředte čerpanou kapalinu.
	5) Vadný motor.	Kontaktujte servisní službu pro zákazníky.

FIHRIST

BÖLÜM	TANIMLAMA	SAYFA
1	GENEL BİLGİLER	65
2	KULLANIS SINIRLARI	66
3	MONTAJ	66
4	ELEKTRİK BAĞLANMASI - ÇALIŞTIRMA	67
5	BAKIM VE ARIZA KONTROLÜ	68
-	ŞEKİL	73
-	GARANTİ ŞARTLARI	84

INSANLARIN VE ESYALARIN EMNİYETİ İÇİN UYARILAR

Aşağıdaki sembollerin terimlerine çok dikkat edilecek.



TEHLİKE

Tenere gli apparecchi tecnici fuori dalla portata dei bambini!



TEHLİKE - ELEKTRİK ÇARPMA RISKİ

Avverte che la mancata osservanza della prescrizione comporta un rischio di scarica elettrica.



TEHLİKE

Avverte che la mancata osservanza della prescrizione comporta un rischio molto grave alle persone e/o alle cose.



DIKKAT

Avverte che la mancata osservanza della prescrizione comporta un rischio di danneggiamento della pompa e o dell'impianto.

INCI BÖLÜM 1 GENEL BİLGİLER

DIKKAT

Tesisati kurmadan, bu temel bilgiler kitabı çok dikkatli okuyun.

Verilen talimatlara uymamaktan kaynaklanan arızalar garantiye dahil değildir.

Bu el kitabını dikkatle saklayın. Sorun çıkması halinde, müşteri hizmet servisine baş vurmadan önce, lütfen kullanımda bir hata olmamasına veya işlemeden kaynaklanmayan bir sebep olmamasına dikkat edin.

Her elektropompa, montaj sırasında, çok titiz kontrol va ambalaj edilir.

Satın alma sırasında pompanın taşıma sırasında zarar görmemiş olmasına dikkat edin.

INCI BÖLÜM 2

KULLANIS SINIRLARI

DP serisi elektrpompalar genelde yağmur suyu süzölmüş suö kirli ev suları akaçlamaya ve acil su basılmış yerleri boşalmaya uygundur. Bunun yanında, temiz veya az kirli suların, pompa tam veya yarı su altındayken, aktarılmasına uygundur. DPV serisi elektrpompaları içinde katı cisim olan kirli suların pompalanmasına uygundur (max Ø 25 mm). Gerek devamlı, gerek geçici olarak kurulabilir. Özellikle kirli su birikimlerinin ve biyolojik çukurların boşaltılmasında kullanılır.



DIKKAT

Pompa tuzlu su, alev alan, aşındırıcı, patlayıcı veya tehlikeli sıvı pompalamaya uygun değildir.



DIKKAT

Elektropompayı susuz kullanılması muhakkak önlenmelidir.

MODELLO	MAX HİDROLİK KAFA	MIN. LIVELLO DI ADESCAMENTO	MIN. LIVELLO DI PROSCIUGAMENTO	LIVELLO DI ATTACCO	LIVELLO DI STACCO	PESO Kg.
FIGURA		A	B	C	D	-
DP 130/6	7 m	100 mm	10 mm	330 mm	150 mm	3,9
DP 180/7	7 m	100 mm	10 mm	330 mm	150 mm	4,2
DPV 160/6	6,5 m	150 mm	30 mm	330 mm	150 mm	4,2

Tabelladaki gösterilen ölçüler milimetredir bölünmüştür, aşağıdaki tabela 1 numaralı resime bağlıdır.

- Uzunluğu 10 metreden küçük olan beslenme kablolu pompalar açık havali yerlerde kullanılmayacak
- Düşük çekme seviyesi agızının duruma uygundur. (1 numaralı resime bakın örnek yer A)
- Bu serinin pompaları süs çeşmelerinde veya akvaryumlarda kullanılmaya uygun değildir; bu durumlarda H07 RN-F kablosu kullanılmalıdır
- Balıklı havuzlarda devamlı kullanım halinde, pompanın contaları 6 ayda bir düzenli kontrol edilmelidir (aşındırıcı madde bulunan su)
- Lütfen popanın çekebileceği katı cisimlerin maksimum boyutlarına dikkat edin ve lütfen balıkların da çekilmemesi için gerekli önlemleri alın

INCI BÖLÜM 3

MONTAJ (BAK ŞEKİL 1)



TEHLİKE - ELEKTRİK ÇARPMA RISKİ

Her tesisat kurma operasyonu pompayı beslenme ağına bağlamadan yapılacaktır.



TEHLİKE

İnsanlara ciddi zarar vermeyi önlemek için, pompa besleme ağına bağlıyken, pompa ağzına el sokmak yasaktır.



TEHLİKE

Bu cihaz güvenliklerinden sorumlu kişilerin denetimi altında olmadıkları veya cihazın kullanımı ile ilgili talimatların sağlanmadığı sürece fiziksel, duymusal veya zihinsel kapasitesi yeterli olmayan kişiler (çocuklar dahil) tarafından kullanılamaz.

Bu cihazla oynamadıklarından emin olmak için çocuklar denetim altında tutulmalıdır.

- Herhangi bir taşıma veya kaldırma işlemi için pompanın özel sapından yararlanın
- Sert borulu sabit kurmalarda, pompanın durmasından sonra tekrar sıvı dolaşımını önlemek için daima geri dönmeye karşı bir valf takmanızı öneririz
- En elverişli yere takılmış hızlı kapanan bir bağlantı bakım ve temizlik işlemlerini kolaylaştırır
- Birikim kuyusunun boyutları saatte en az sayıda start yapmasını sağlayacak kadar olmalıdır (max 30)
- Geçici kullaným halinde, pompaya lastikli bir badlantıyla badlanan esnek borular kullanmanızı öneririz
- Popayı su altına sokarken sapına badlanacak bir ip kullanın. DP - DPV nin otomatik modelinde düsenlenmiş batmayan düğme verilir (resim numara 1'e bakın)
- Düğmenin düsenisini degistirmek istiyorsanız serbest kalan batmayan parçayı küçültmek veya büyültmek lazim
- Burada sapın üstündeki yeri kaydırarak yapılır

**DIKKAT**

En düşük seviyede yüzer şalter pompayı durdurmasına dikkat edin.

**DIKKAT**

Yüzenin hiçbir şekilde engellenmemesine dikkat edin.

Gölcük, çeşme gibi yerlerde veya bu yerlerin yakınlarında kullanılan pompalarda can koruma şalteri bulunmalıdır. Lütfen güvendiğiniz uzman elektrikçinize başvurun.

INCI BÖLÜM 4

ELEKTRİK BAĞLANMASI - ÇALIŞTIRMA

**DIKKAT**

Plakadaki gerilim ve akım beslenme ağına uygun olmasına dikkat edin.

**TEHLİKE - ELEKTRİK ÇARPMA RISKİ**

Tehsisi kuran, elektrik sisteminde topraklamayı ön görmelidir.

**TEHLİKE - ELEKTRİK ÇARPMA RISKİ**

Elektrik beslenme tehsisatini kontrol edinki yüksek hasasiyetli defransiyal bulusun $\Delta=30$ mA (DIN VDE 0100T739).

ÇALIŞMAYA BAŞLAMADA GÜVENLİK UYARILARI

- Besleme kablolarının çapı H05 RN-F'ten küçük olmamalıdır ve açık havada kullanımı için uzunluğu 10 m olmalıdır
- Priz ve bağlantılar su sıçramalarından korunmalıdır
- Kullanımdan önce, pompayı gözle yoklayın (özellikle ağ besleme kabloları ve fiş)
- Arıza halinde pompa kullanılmamalıdır
- Arıza halinde, pompayı yalnız uzman müşteri servisine kontrol ettirin
- Elektrik bağlantılarının su basmalarından emin yerlerde olmasına dikkat edin
- Prizi ve ağ besleme kablolarını sıcaaktan, yağdan ve sıvri köşelerden koruyun

**TEHLİKE - ELEKTRİK ÇARPMA RISKİ**

Besleme ağı kablosu sadece uzman personel tarafından değiştirilebilir.

TOPRAKLAMA

Besleme kablosunun fişi çift topraklıdır.

AOIRI YÜKTEN KORUMA

DP - DPV serisi elektrpompalarda termik motor koruma bulunur. Aşırı yük halinde pompa durur. Soğumadan sonra motor otomatik olarak yeniden çalışmaya başlar. (Sebebe ve çare için arıza arama şık 4 e bakın). Çalıştırmaya başlamak için pompanın fişini 230 V' luk alternatif prize sokun.

DİKKAT

Yüzer şalter başlama seviyesine ulaşmışsa, pompa döner.

INCI BÖLÜM 5

BAKIM VE ARIZA KONTROLÜ

Normal şartlarda DP - DPV serisi elektrpompaların hiçbir bakıma ihtiyacı yoktur. Hidrolik kısımları temizlemek veya döneni değiştirmek gerekebilir.

**TEHLİKE - ELEKTRİK ÇARPMA RISKİ**

Her bakım operasyonuna başlamadan, pompayı besleme agından çıkartın.

Pompa muhafaza usulü, pompayı kuru ve dondan korumalı bir yere koyun.

ARIZA	SEBEP	DÜZELTME
ELEKTROPOMPA SU VERMİYOR, MOTOR DÖNMÜYÖR	1) Elektrik enerjisi eksikliği.	-
	2) Fiş iyi takılmamış.	Elektrik bulunmasına dikkat edin ve fişi iyi takınç.
	3) Can kurtarma şalteri müdahale etmiş.	Can kurtarma şalterini yeniden ayarlayın. Tekrar müdahale ederse, uzman bir elektrikleşçiye başvurun.
	4) Dönen bloke olmuş.	Döneni olası engellerden kurtarın.
	5) Motor veya kondansatör zarar görmüş.	Müşteri servisine başvurun.
POMPA SU VERMİYOR, MOTOR DÖNMÜYÖR	1) Çekim ızgarası tıkanmış.	İzgarayı temizleyin.
	2) Geri gelmeye karşı valf bloke olmuş.	Valfi temizleyin veya değiştirin.
	3) Dönen gödesinde hava var (hava kabarcıkları).	Bütün havayı dışarı çıkartmak için birkaç tane start yapın.
POMPA YETERSİZ MİKTARDA SU VERİYÖR	1) Çekim ızgarası kısmen tıkanmış.	İzgarayı temizleyin.
	2) Borular tıkanmış.	Tıkanıklıkları giderin.
	3) Dönen aşınmış.	Müşteri servisine başvurun.
KESİNTİLİ ÇALIŞMA	1) Katı cisimler dönenin sebest dönmesine engel oluyor.	Yabancı cisimleri çıkarın.
	2) Sivi ısısı çok yüksek.	-
	3) Gerilim tolerans dışı.	Pompayı plakada açıklandığı gibi besleyin.
	4) Sivi çok yoğun.	Pompalanan sivi sulandırın.
	5) Motor arızalı.	Müşteri servisine başvurun.

СОДЕРЖАНИЕ

РАЗДЕЛ	ОПИСАНИЕ	СТРАНИЦА
1	ОБЩИЕ СВЕДЕНИЯ	69
2	ОБЛАСТИ ИСПОЛЬЗОВАНИЯ	70
3	УСТАНОВКА	70
4	ЭЛЕКТРИЧЕСКОЕ СОЕДИНЕНИЕ - ВВОД В ЭКСПЛУАТАЦИЮ	71
5	ТЕХОБСЛУЖИВАНИЕ И ОБНАРУЖЕНИЕ НЕИСПРАВНОСТЕЙ	72
-	РИСУНКИ	73
-	УСЛОВИЯ ГАРАНТИИ	84

УСЛОВНЫЕ ОБОЗНАЧЕНИЯ ТЕХНИ И БЕЗОПАСНОСТИ

Предупреждения для безопасности людей и материальных объектов.
Обратите особое внимание на предупреждения, отмеченные следующими знаками.



ОПАСНОСТЬ - РИСК ЭЛЕКТРИЧЕСКИХ РАЗРЯДОВ

Риск электрических разрядов в случае несоблюдения предписанных указаний.



ОПАСНОСТЬ

Серьёзный риск для людей и материальных объектов в случае несоблюдения предписанных указаний.



ПРЕДУПРЕЖДЕНИЕ

Риск повреждения насоса и/или насосной установки в случае несоблюдения предписанных указаний.

РАЗДЕЛ 1 ОБЩИЕ СВЕДЕНИЯ

ВНИМАНИЕ

Прежде, чем приступить к установке насоса, следует внимательно ознакомиться с настоящим руководством по эксплуатации. Повреждения, вызванные несоблюдением предписанных указаний, не покрываются гарантией. Аккуратно храните настоящее руководство. В случае возникновения проблем, прежде чем обратиться к сервисному техобслуживанию, удостоверьтесь, что насос использовался правильно, что неисправность оборудования не является следствием его неправильной эксплуатации. При изготовлении, электронасосы подвергаются тщательному наружному осмотру и предварительному испытанию. При приобретении насоса удостоверьтесь в его наружной сохранности во время транспортировки. В случае выявления внешних повреждений незамедлительно сообщите об этом поставщику (продавцу) не позднее 8 дней со дня покупки. Хранить оборудование в безопасном месте, недоступном для детей!

РАЗДЕЛ 2 ОБЛАСТИ ИСПОЛЬЗОВАНИЯ

Электронасосы серии DP предназначены для откачивания дождевых, чистых и фильтрационных сточных вод, а также для экстренного дренажа затопляемых помещений.

Электронасосы серии DPV предназначены для откачивания дождевых, фильтрационных сточных вод с взвешенными частицами максимальным диаметром 25 мм, а также для экстренного дренажа затопляемых помещений.

Данные насосы используются как в стационарном, так и передвижном вариантах.



ПРЕДУПРЕЖДЕНИЕ

Данный насос не предназначен для откачивания соленой и морской воды, коррозионных, легковоспламеняющихся, пожаро- и взрывоопасных жидкостей.



ПРЕДУПРЕЖДЕНИЕ

Немедленно остановите насос, работающий без жидкости.

МОДЕЛЬ	гидравлический напор	МИН. УРОВЕНЬ ОТКАЧИВАНИЯ	МИН. УРОВЕНЬ ОСУШЕНИЯ	УРОВЕНЬ ВКЛЮЧЕНИЯ	УРОВЕНЬ ВЫКЛЮЧЕНИЯ	МАССА, КГ
СМ. РИС.		A	B	C	D	-
DP 130/6	7 м	100 мм	10 мм	330 мм	150 мм	3,9
DP 180/7	7 м	100 мм	10 мм	330 мм	150 мм	4,2
DPV 160/6	6,5 м	150 мм	30 мм	330 мм	150 мм	4,2

Le misure lineari espresse in tabella sono in millimetri, la presente tabella fa riferimento alle Fig. 1.

- Нельзя применять насос с питающим кабелем до 10 м в открытых помещениях
- Минимальный уровень откачивания соответствует условию полного погружения всасывающего патрубка (см. рис. 1 отн. A)
- Если насос постоянно используется в водоёмах с рыбой, прокладки насоса должны регулярно проверяться каждые 6 месяцев
- Рекомендуется обратить особое внимание на предотвращение возможного засасывания насосом рыбы
- При постоянном использовании насоса вне помещений используйте кабель H07 RN-F

РАЗДЕЛ 3 УСТАНОВКА (СМ. РИС. 1)



ОПАСНОСТЬ - РИСК ЭЛЕКТРИЧЕСКИХ РАЗРЯДОВ

Все операции, относящиеся к установке насоса, должны выполняться при его отсоединении от сети электропитания.



ОПАСНОСТЬ

Во избежание возможных травм, строго запрещается при подсоединённом к электросети насосе любое воздействие на его рабочее колесо через всасывающий патрубок.



ОПАСНОСТЬ

Данное устройство не предназначено для использования лицами со сниженными физическими, сенсорными или ментальными возможностями (включая детей) - либо лицами с недостатком опыта и знаний - если только они не находятся под наблюдением или руководством лица, отвечающего за безопасность данного устройства. Дети должны находиться под присмотром для исключения возможности того, чтобы они играли с устройством.

- Для выполнения любых операций по перемещению или подъёму насоса используйте специальную ручку, размещённую на верхней части корпуса
- В случае стационарной эксплуатации насоса с помощью жёстких труб, рекомендуется, для избежания противотока перекачиваемой жидкости при внезапной остановке насоса, использовать обратный клапан
- Установка быстрозакрывающегося клапана в наиболее подходящем месте облегчит проведение профилактических работ по очистке насоса и его техническому обслуживанию
- Размеры сборного колодца должны обеспечивать минимальное количество почасовых включений (max 30)
- В случае временного использования насоса рекомендуется применять гибкий трубопровод, соединяющийся с насосом с помощью специальной муфты
- Для погружения насоса используйте нейлоновый трос или веревку, закреплённую к его ручке
- Насосы серии DP - DPV снабжены встроенным, предварительно отрегулированным поплавковым выключателем
- Для изменения регулировки следует увеличить или уменьшить длину кабеля поплавкового выключателя, заставляя его скользить в своём посадочном месте на ручке насоса (см. рис.1)



ПРЕДУПРЕЖДЕНИЕ

Удостоверьтесь, что при достижении поплавковым выключателем минимального уровня насос выключается.



ПРЕДУПРЕЖДЕНИЕ

Удостоверьтесь, что ничто не препятствует движению поплавкового выключателя.

Насосы, предназначенные для использования в естественных водоёмах, фонтанах и т.п. должны быть защищены выключателем безопасности.

Для установки данного выключателя рекомендуется обратиться к специализированному электрику.

РАЗДЕЛ 4 ЭЛЕКТРИЧЕСКОЕ СОЕДИНЕНИЕ ВВОД В ЭКСПЛУАТАЦИЮ



ПРЕДУПРЕЖДЕНИЕ

Удостоверьтесь, что напряжение и частота тока, указанные в информационной табличке насоса соответствуют значениям электрической сети, имеющейся в Вашем распоряжении.



ОПАСНОСТЬ - РИСК ЭЛЕКТРИЧЕСКИХ РАЗРЯДОВ

Техник, осуществляющий монтаж насоса, обязан удостовериться в том, что его панель управления обеспечена надлежащим заземлением в соответствии с действующими местными нормами и правилами.



ОПАСНОСТЬ - РИСК ЭЛЕКТРИЧЕСКИХ РАЗРЯДОВ

Удостоверьтесь, что электроустановка снабжена высокочувствительным дифференциальным выключателем Д=30 mA (DIN VDE 0100T739).

УКАЗАНИЯ ПО БЕЗОПАСНОСТИ ВВОДА В ЭКСПЛУАТАЦИЮ

- Насос поставляется с питающим кабелем марки H05RN-F, технические данные которого обозначены на его изоляции
- Длина кабеля используемого в открытых местах должна равняться 10 м
- Штепсельное соединение должно быть защищено от водяных брызг
- До использования насоса рекомендуется провести его внешний, визуальный осмотр (в частности питающего кабеля и штепсельного соединения). Если насос повреждён - его эксплуатация запрещена
- В случае обнаружения внешних повреждений обратитесь к специализированному специалистам
- Удостоверьтесь, что электрические соединения размещены в местах, защищённых от затопления
- Защитите штепсельное соединение и питающий кабель от прямого воздействия тепла, масла и порезов



ОПАСНОСТЬ - РИСК ЭЛЕКТРИЧЕСКИХ РАЗРЯДОВ

Замена питающего кабеля осуществляется только специализированным персоналом.

ЗАЗЕМЛЕНИЕ

Штепсельная вилка питающего кабеля снабжена двойным соединением с землёй. Таким образом, заземление осуществляется при вводе штепсельной вилки в розетку.

ЗАЩИТА ОТ ПЕРЕГРУЗКИ ЭЛЕКТРОСЕТИ

Насосы серии DP - DPV снабжены встроенной тепловой защитой электродвигателя. В случае перегрузки электросети насос автоматически выключается. После охлаждения электродвигателя насос автоматически включается. (Что касается причин возможных неисправностей и соответствующих мер по их устранению, смотрите пункт 1 Раздела 7 - Техобслуживание и обнаружение неисправностей). Для ввода насоса в эксплуатацию введите штепсельную вилку насоса в розетку переменного тока 230 В.

ВНИМАНИЕ

насос автоматически начинает работать, когда полупроводковый выключатель достигает уровня пуска.

РАЗДЕЛ 5 ТЕХНИЧЕСКОЕ ОБСЛУЖИВАНИЕ И ОБНАРУЖЕНИЕ НЕИСПРАВНОСТЕЙ

В нормальных условиях насосы серии DP - DPV не нуждаются в техническом обслуживании. При необходимости, очистите гидравлические части или замените рабочее колесо.



ОПАСНОСТЬ - РИСК ЭЛЕКТРИЧЕСКИХ РАЗРЯДОВ

Для выполнения любой операции по техобслуживанию насоса отсоедините его от сети электропитания.

Правила хранения насоса, храните насос в сухом месте, защищенном от низких, минусовых температур.

НЕИСПРАВНОСТЬ	ВОЗМОЖНАЯ ПРИЧИНА	СПОСОБ УСТРАНЕНИЯ
НАСОС НЕ ПОДАЕТ ВОДУ, ДВИГАТЕЛЬНЕ РАБОТАЕТ	1) Отсутствие электропитания.	Дождаться включения напряжения.
	2) Неправильно включено штепсельное соединение.	Проверить наличие тока в розетке. Произвести правильное подсоединение.
	3) Автоматическое отключение.	Переключить выключатель тепловой защиты. При повторном его отсоединении обратиться к электрику.
	4) Заблокировано рабочее колесо.	Освободить рабочее колесо от засора.
	5) Повреждён электродвигатель или конденсатор.	Обратиться в сервисную службу продавца.
НАСОС НЕ ПОДАЕТ ВОДУ, ДВИГАТЕЛЬ РАБОТАЕТ	1) Засорён сетчатый фильтр.	Очистить фильтр от мусора.
	2) Заблокирован обратный клапан.	Очистить или заменить клапан.
	3) Наличие воздуха внутри рабочего колеса.	Произвести несколько запусков насоса так, чтобы удалить весь воздух.
	4) Уровень воды ниже уровня включения.	Выключить насос. Дождаться подъёма уровня воды.
НАСОС ПОДАЕТ МАЛОЕ КОЛИЧЕСТВО ВОДЫ	1) Частично засорён сетчатый фильтр	Очистить фильтр от мусора.
	2) Засорена напорная труба или напорный шланг.	Очистить напорную трубу.
	3) Изношено рабочее колесо.	Заменить рабочее колесо.
ПРЕРЫВИСТАЯ РАБОТА НАСОСА	1) Затруднён свободный ход рабочего колеса.	Очистить рабочее колесо от мусора.
	2) Слишком высокая температура перекачиваемой жидкости.	Выключить насос. Дождаться остывания воды.
	3) Напряжение электросети выше допустимых значений.	Выключить насос. Дождаться снижения напряжения электросети до допустимых значений.
	4) Слишком густая жидкость.	Разбавить перекачиваемую жидкость.
	5) Неисправен электродвигатель.	Обратиться в сервисную службу.

Если при выполнении вышеуказанных мероприятий неисправности не устраняются, обратитесь к продавцу.

FIGURE / PICTURES

FIGURA 1 / PICTURE 1

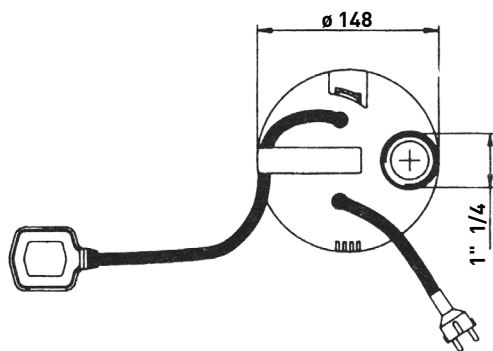
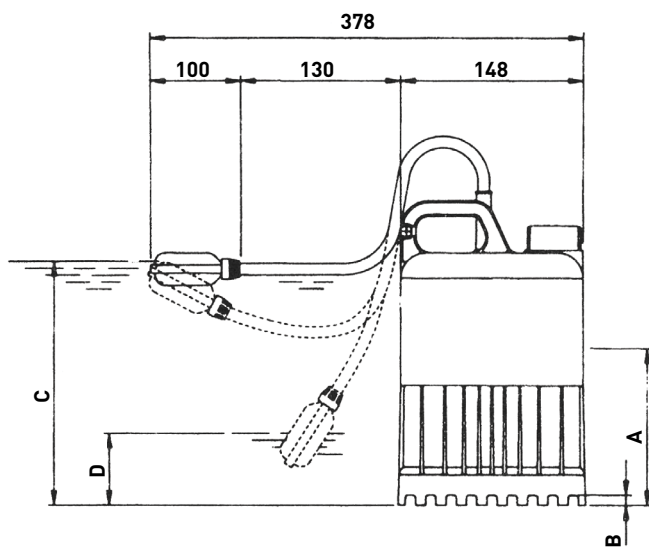



(I) SOLO PER PAESI UE

Non gettare le apparecchiature elettriche tra i rifiuti domestici. Secondo la Direttiva Europea 2002/96/CE sui rifiuti di apparecchiature elettriche ed elettroniche e la sua attuazione in conformità alle norme nazionali, le apparecchiature elettriche esauste devono essere raccolte separatamente, al fine di essere reimpiegate in modo eco-compatibile.

(GB) ONLY FOR EU COUNTRIES

Do not dispose of electric tools together with household waste material! In observance of European Directive 2002/96/EC on waste electrical and electronic equipment and its implementation in accordance with national law, electric tools that have reached the end of their life must be collected separately and returned to an environmentally compatible recycling facility.

(F) POUR LE PAYS EUROPÉENS UNIQUEMENT

Ne pas jeter les appareils électriques dans les ordures ménagères ! Conformément à la directive européenne 2002/96/CE relative aux déchets d'équipements électriques ou électroniques (DEEE), et à sa transposition dans la législation nationale, les appareils électriques doivent être collectés à part et être soumis à un recyclage respectueux de l'environnement.

(D) NUR FÜR EU-LÄNDER

Werfen Sie Elektrowerkzeuge nicht in den Hausmüll! Gemäss Europäischer Richtlinie 2002/96/EG über Elektro- und Elektronik- Altgeräte und Umsetzung in nationales Recht müssen verbrauchte Elektrowerkzeuge getrennt gesammelt und einer umweltgerechten Wiederverwertung zugeführt werden.

(E) SÓLO PARA PAÍSES DE LA UNIÓN EUROPEA

No deseches los aparatos eléctricos junto con los residuos domésticos! De conformidad con la Directiva Europea 2002/96/CE sobre residuos de aparatos eléctricos y electrónicos y su aplicación de acuerdo con la legislación nacional, las herramientas eléctricas cuya vida útil haya llegado a su fin se deberán recoger por separado y trasladar a una planta de reciclaje que cumpla con las exigencias ecológicas.

(P) DECLARAÇÃO DE CONFORMIDADE CE

Não deite ferramentas elétricas no lixo doméstico! De acordo com a diretiva europeia 2002/96/CE sobre ferramentas elétricas e eletrônicas usadas e a transposição para as leis nacionais, as ferramentas elétricas usadas devem ser recolhidas em separado e encaminhadas a uma instalação de reciclagem dos materiais ecológica.

(NL) ALLEEN VOOR EU-LANDEN

Geef elektrisch gereedschap niet met het huisvuil mee! Volgens De Europese richtlijn 2002/96/eg inzake oude elektrische en Elektronische apparaten en de toepassing daarvan binnen de Nationale wetgeving, dient gebruikt elektrisch gereedschap Gescheiden te worden ingezameld en te worden afgevoerd naar Een recycle bedrijf dat voldoet aan de geldende milieu-eisen.

(DK) KUN FOR EU-LANDE

Elværkøjt må ikke bortskaffes som almindeligt affald! I henhold til det europæiske direktiv 2002/96/EF om bortskaffelse af elektriske og elektroniske produkter og gældende national lovgivning skal brugt elværkøjt indsamles separat og bortskaffes på en måde, der skåner miljøet mest muligt.

(S) GÄLLER ENDAST EU-LÄNDER

Elektriska verktyg får inte kastas i hushållssoptorna! Enligt direktivet 2002/96/EG som avser äldre elektrisk och elektronisk utrustning och dess tillämpning enligt nationell lagstiftning ska uttjänta elektriska verktyg sorteras separat och lämnas till miljövänlig återvinning.

(N) KUN FOR EU-LAND

Kast aldri elektroverktøy i husholdningsavfallet! I henhold til EU-direktiv 2002/96/EF om kasserte elektriske og elektroniske produkter og direktivets iverksetning i nasjonal rett, må elektroverktøy som ikke lenger skal brukes, samles separat og returneres til et miljøvennlig gjenvinningsanlegg.

(FIN) KOSKEE VAIN EU-MAITA

Älä heittää sähkötyökäytä tavallisen kotitalousjätteen mukana! Vanhoja sähkö- ja elektroniikkalaitteita koskevan EU-direktiivin 2002/96/EY:n ja sen maakohtaisten sovel-lusten mukaisesti käytetyt sähkötyökälyt on toimitettava ongelmajätteen keräyspisteeseen ja ohjattava ympäristöstävälliseen kierrätykseen.

(GR) Μόνο για τις χώρες της ΕΕ

Μην πετάτε τα ηλεκτρικά εργαλεία στον κάδο οικιακών απορριμμάτων! Σύμφωνα με την ευρωπαϊκή οδηγία 2002/96/ΕΚ περί ηλεκτρικών και ηλεκτρονικών συσκευών και την ενσωμάτωσή της στο εθνικό δίκαιο, τα ηλεκτρικά εργαλεία πρέπει να συλλέγονται ξεχωριστά και να επιστρέφονται για ανακύκλωση με τρόπο φιλικό προς το περιβάλλον.

(PL) Dotyczy tylko państw UE

Nie wyrzucaj elektronarzędzi wraz z odpadami z gospodarstwa domowego! Zgodnie z Europejską Dyrektywą 2002/96/WE w sprawie zużytego sprzętu elektrotechnicznego i elektronicznego oraz dostosowaniem jej do prawa krajowego, zużyte elektronarzędzia należy posegregować i zutylizować w sposób przyjazny dla środowiska.

(RO) Numai pentru țările UE

Anu se arunca echipamentele electrice împreună cu deșeurile domestice. Conform Directivei Europene 2002/96/CE privind deșeurile din echipamente electrice și electronice, și transpunerea sa conform legilor naționale, aparaturile electrice uzate trebuie colectate separat, pentru a fi refolosite în mod ecologic.

(H) Csak EU-országok számára

Az elektromos kéziszerszámokat ne dobja a háztartási szeméttel! A használt villamos és elektronikai készülékekről szóló 2002/96/EK irányelv és annak a nemzeti jogba való átültetése szerint az elhasznált elektromos kéziszerszámokat külön kell gyűjteni, és környezetbarát módon újra kell hasznosítani.

(CZ) Jen pro státy EU

Elektrické nářadí nevyhazujte do komunálního odpadu! Podle evropské směrnice 2002/96/EG o nakládání s použitými elektrickými a elektronickými zařízeními a odpovídajících ustanovení právních předpisů jednotlivých zemí se použité elektrické nářadí musí sbírat odděleně od ostatního odpadu a podrobit se ekologický šetrnému recyklování.

(TR) Sadece AB ülkeleri için

Elektrikli el aletlerini evdeki çöp kutusuna atmayın! Kullanılmış elektrikli aletleri, elektrik ve elektroniği eski cihazlar hakkındaki 2002/96/EG Avrupa yönergesine göre ve bu yönergeyle ulusal hukuk kurallarna göre uyarlanarak, ayrı olarak toplanmalı ve çevre şartlarına uygun bir şekilde tekrar değerlendirilmeye gönderilmelidir.

(RS) Тільки для стран ЕС

Не выкидывайте электротools вместе с обычным мусором! В соответствии с европейской директивой 2002/96/EG об утилизации старых электрических и электронных приборов и в соответствии с местными законами электротools, бывшие в эксплуатации, должны утилизироваться отдельно безопасным для окружающей среды способом.



GARANZIA

Questo apparecchio è coperto da garanzia legale in base alle leggi e norme in vigore alla data e nel paese di acquisto, relativamente ai vizi e difetti di fabbricazione e/o del materiale impiegato. La garanzia si limita alla riparazione o alla sostituzione, presso i Centri Assistenza autorizzati da PENTAIR INTERNATIONAL S.a.r.l., della pompa o delle parti riconosciute mal funzionanti o difettose.

I componenti soggetti ad usura quali, ad esempio, tenuta meccanica e controfaccia, anelli eguarnizioni di tenuta, girante e parte idraulica, membrane e cavi elettrici sono garantiti per un periodo non superiore alla loro vita utile. Per il corretto utilizzo e durata del prodotto, nonché per usufruire del diritto alla garanzia, è necessario far revisionare ed eventualmente sostituire dai centri assistenza autorizzati tali parti, in funzione del loro utilizzo. Per esercitare il diritto di garanzia, in caso di guasto, rivolgetevi direttamente al Vostro rivenditore e/o al Centro Assistenza autorizzato.

L'eventuale denuncia del prodotto ritenuto difettoso deve essere avanzata non appena viene riscontrata l'anomalia e comunque entro e non oltre i termini previsti dalla legge. Il diritto alla garanzia decorre dalla data di acquisto e deve essere dimostrato dall'acquirente mediante presentazione contestuale del documento comprovante l'acquisto: scontrino fiscale, fattura o documento di consegna.

La garanzia decade: se il guasto è provocato da trattamenti o operazioni improprie e messa in opera o magazzino errati, errori di collegamento elettrico o idraulico, mancata o inadeguata protezione. Se l'impianto o l'installazione dell'apparecchio non sono stati eseguiti correttamente. Se il guasto è dovuto a cause di forza maggiore o altri fattori esterni ed incontrollabili. Se il prodotto è utilizzato con liquidi abrasivi o corrosivi o diversi da quelli consentiti e comunque non compatibili con i materiali impiegati nella costruzione delle pompe. Nel caso di utilizzo del prodotto oltre i limiti dichiarati in targa o in condizioni non consentite e di interventi da parte dell'acquirente o di personale non autorizzato per smontaggio anche parziale del prodotto, modifiche o manomissioni. Se i materiali sono avariati a seguito del naturale logoramento. Ogni uso diverso da quello indicato sul manuale d'uso e manutenzione non è garantito se non espressamente indicato per iscritto dal produttore. Si raccomanda sempre di leggere attentamente e preventivamente il libretto di istruzioni.

Avvertenze:

Qualora il Vostro apparecchio non funzionasse, controllate che il mancato funzionamento non sia provocato da altri motivi, ad esempio interruzione dell'alimentazione di corrente apparecchi di controllo o di comando oppure manipolazione non appropriata. ricordarsi di allegare all'apparecchio difettoso la seguente documentazione: Ricevuta di acquisto [fattura, scontrino fiscale] descrizione dettagliata del difetto riscontrato.



WARRANTY

This device is covered by legal warranty, based on the regulations and standards in force to date and in the country of purchase, as regards manufacturing and/or material defects. The warranty only covers fixing or replacement of the pump or defective parts, at the PENTAIR INTERNATIONAL S.a.r.l. authorized service centers. Components subject to wear, such as mechanical seal and counter face, sealing rings and gaskets, impeller and hydraulic part, membranes and electric cables are guaranteed for a period not exceeding their useful life. For a proper use and life of the product, and to make use of the warranty rights, have these parts inspected and optionally replaced at the authorized service centers, based on their use. To exercise warranty rights, in the event of fault please contact your retailer and/or the authorized service center. Any defects of the product should be reported as soon as the fault is discovered and in any event, within the terms set forth by law. The warranty is valid as of the date of purchase, as proved by the user submitting a purchase receipt, invoice or delivery note. The warranty becomes void: if the failure is caused by improper treatments or operations, incorrect startup or storage, wrong electric or hydraulic connections, failed or inappropriate protection; if the equipment installation or system were not performed correctly; if the failure is due to force majeure or external non-controllable factors; if the product is used with abrasive or corrosive liquids or other than those allowed, or in any event not compatible with the materials used in the pump construction; if the product is used besides the limits reported on the plate or in conditions not allowed and in the event of unauthorized interventions by the user or other personnel for even partial disassembly of the product, changes or tampering; if the materials are naturally worn. Any use differing from that indicated on the use and maintenance manual is not guaranteed, unless otherwise indicated in writing by the manufacturer. Please read the instruction manual carefully before using the product.

Warnings:

If the unit does not work, check whether the failure is due to other reasons, such as power supply failure, control or command equipment or wrong handling. Please enclose the following documents with the faulty equipment: Purchase receipt (invoice slip) Detailed description of the fault found

F

GARANTIE

Cet appareil est couvert par une garantie légale d'après les lois et les normes en vigueur à la date et dans le pays d'achat, pour ce qui concerne les vices et défauts de fabrication et/ou du matériau utilisé. La garantie se limite à la réparation ou au remplacement, dans les Centres d'Assistance agréés par PENTAIR INTERNATIONAL S.A.R.L., de la pompe ou des pièces dont on reconnaît le dysfonctionnement ou la défectuosité. Les composants sujets à usure comme, par exemple, le joint mécanique et le joint mécanique, les bagues et les joints d'étanchéité, la couronne et la partie hydraulique, la membrane et les câbles électriques sont garantis pour une période non supérieure à leur durée de vie utile. Pour une utilisation correcte et une longue durée de vie du produit, ainsi que pour bénéficier du droit à la garantie, faire réviser et éventuellement remplacer ces pièces dans les centres d'assistance agréés, en fonction de leur utilisation. Pour exercer le droit de garantie, en cas de panne, adressez-vous directement à votre revendeur et/ou au Centre d'Assistance agréé. La signalisation éventuelle du produit jugé défectueux doit être présentée dès qu'on relève l'anomalie et, quoi qu'il en soit, en respectant les délais prescrits par la Loi. Le droit à la garantie prend effet à compter de la date d'achat et doit être démontré par l'acheteur à travers la présentation simultanée du document prouvant l'achat : reçu fiscal, facture ou document de livraison. La garantie tombe : si la panne est provoquée par des traitements ou des opérations impropres et une mise en service ainsi qu'un stockage erronés, par des erreurs de raccordement électrique ou hydraulique, par une protection absente ou inadéquate ; si l'appareil ou son installation n'ont pas été correctement exécutés ; si la panne est due à des causes de force majeure ou à d'autres facteurs externes et incontrôlables ; si le produit est utilisé avec des liquides abrasifs ou corrosifs ou s'ils diffèrent des liquides admis et quoi qu'il en soit non compatibles avec les matériaux utilisés pour la construction des pompes ; si l'on utilise le produit au-delà des limites déclarées sur la plaque ou dans des conditions non admises et en cas d'interventions de la part de l'acheteur ou de personnel non autorisé pour le démontage même partiel du produit, de modifications ou d'altérations ; si le matériel est endommagé par l'usure naturelle. Tout usage différent de ceux qui figurent dans le manuel d'utilisation et d'entretien n'est pas garanti sauf en cas d'indication écrite expresse de la part du constructeur. On recommande toujours de lire attentivement et à titre préventif le livret d'instructions.

Avvertissements :

Si votre appareil ne fonctionne pas, contrôler que ce dysfonctionnement n'est pas dû à d'autres causes, par exemple une coupure de courant sur les appareils de contrôle ou de commande ou une manipulation inadéquate. Ne pas oublier de joindre à l'appareil défectueux la documentation suivante : reçu d'achat (facture, reçu fiscal) description détaillée du défaut relevé.

D

GARANTIEBEDINGUNGEN

Dieser Apparat wird von der gesetzlichen Garantie gemäß den Gesetzen und Vorschriften gedeckt, die gültig sind am Tag und im Land des Erwerbs bezüglich der Mängel und Defekte der Fabrikation und/oder des verwendeten Materials. Die Gewährleistung beschränkt sich auf die Reparatur oder den Ersatz der Pumpe oder der als schlecht funktionierend oder defekt erkannten Teile bei den von PENTAIR INTERNATIONAL S.a.r.l., ermächtigten Kundendienstzentren. Die der Abnutzung unterliegenden Teile wie z. B. mechanische Halterung und Unterseite, Halterungsringe und -dichtungen, Antriebsrad und hydraulischer Teil, Membrane und hydraulische Kabel sind nur für ihre normale Lebensdauer garantiert. Für die korrekte Verwendung und Dauerhaftigkeit des Produktes sowie um das Garantierecht in Anspruch nehmen zu können, ist es erforderlich, diese Teile je nach ihrem Gebrauch von den ermächtigten Kundendienstzentren revidieren oder ersetzen zu lassen. Um das Garantierecht geltend zu machen im Falle eines Defekts wenden Sie sich direkt an Ihren Wiederverkäufer und/oder an das ermächtigte Kundendienstzentrum. Die allfällige Meldung der Mangelhaftigkeit des Produkts muss erfolgen, sobald die Unregelmäßigkeit festgestellt wird, spätestens aber innert den vom Gesetz festgelegten Fristen. Das Recht auf Garantie beginnt vom Tag des Erwerbs an zu laufen und muss vom Erwerber bewiesen werden durch gleichzeitige Vorlage des Dokumentes, das den Erwerb beweist: Kassenzettel, Rechnung oder Lieferschein. Die Garantie verfällt: wenn der Defekt von ungeeigneten Behandlungen oder Tätigkeiten und falschen Inbetriebsetzungen oder Lagerungen herrührt, Fehlern beim elektrischen oder hydraulischen Anschluss, fehlendem oder unangemessenem Schutz. Wenn die Einrichtung oder die Installation des Geräts nicht korrekt ausgeführt worden sind. Wenn der Defekt auf Gründe höherer Gewalt oder andere externe und unkontrollierbare Faktoren zurückzuführen ist. Wenn das Produkt mit schmirgelnden oder korrosiven oder sonstwie unerlaubten Flüssigkeiten gebraucht wird, die nicht mit dem beim Bau der Pumpen verwendeten Material kompatibel sind. Im Falle der Verwendung des Produkts über die auf der Etikette bestimmte Frist hinaus oder unter nicht erlaubten Bedingungen und unter Eingriffen seitens des Erwerbers oder von nicht ermächtigtem Personal für die selbst teilweise Demontage des Produkts, Änderungen oder Aufbrechen. Wenn die Materialien beschädigt werden in Folge natürlicher Abnutzung. Jeder in der Gebrauchs- und Wartungsanweisung nicht vorgesehene Gebrauch ist nur garantiert, wenn er vom Produzenten schriftlich bestätigt wird. Man empfiehlt, das Bedienungsbüchlein stets achtsam und sorgsam zu lesen.

Hinweise:

Sollte Ihr Gerät nicht funktionieren, kontrollieren Sie bitte, ob das Fehlverhalten nicht auf Gründe zurückzuführen ist wie z. B. kein Strom beim Kontroll- oder Befehlsgerät oder unrichtige Handhabung. Legen Sie bitte dem defekten Gerät folgende Dokumente bei: Erwerbsquittung (Rechnung, Kassenzettel) genaue Beschreibung des festgestellten Fehlers

GARANTÍA

Este dispositivo está cubierto con garantía legal en base a las leyes y normas en vigor a la fecha y en el país de adquisición, relativamente a los vicios y a defectos de fabricación y/o del material empleado. La garantía se limita a la reparación o a la sustitución, en los Centros Asistencia Autorizados por PENTAIR INTERNATIONAL S.A.R.L., de la bomba o de las partes reconocidas que no funcionan o defectuosas. Los componentes sujetos a desgaste como, por ejemplo, estanqueidad mecánica y contrafaz, anillos y junta estanca, rotor y parte hidráulica, membranas y cables eléctricos están garantizados por un período no superior a la vida útil. Para el correcto empleo y duración del producto, y también para usufructuar el derecho a la garantía, es necesario hacer revisar y eventualmente reemplazar en los centros asistencia autorizada tales partes, en función de su empleo. Para ejercer el derecho a la garantía, en caso de avería, dirigirse directamente a vuestro revendedor y/o al Centro Asistencia Autorizado. La eventual denuncia del producto considerado defectuoso tiene que ser efectuada apenas se encuentra la anomalía y en todo caso dentro y no más de los términos previstos por la ley. El derecho a la garantía transcurre desde la fecha de adquisición y tiene que ser demostrado por el comprador a través de la presentación contextual del documento comprobador de la adquisición: resguardo fiscal, factura o documento de entrega. La garantía decae: si la avería ha sido provocada por tratos u operaciones impropias y puesta en obra o almacenaje errados, errores de conexión eléctrica o hidráulica, sin o inadecuada protección. Si el dispositivo o la instalación del dispositivo no han sido efectuadas correctamente. Si la avería es debida a causas de fuerza mayor u otros factores externos e incontrolables. Si el producto viene utilizado con líquidos abrasivos o corrosivos o diferentes de aquellos permitidos y en todo caso no compatibles con los materiales empleados en la construcción de las bombas. En el caso de empleo del producto a más de los límites declarados en la placa de matrícula o en condiciones no permitidas y de intervenciones por parte del comprador o de personal no autorizado al desmontaje total o parcial del producto, modificaciones o adulteraciones. Si los materiales se averían a causa del natural desgaste. Cualquier empleo diferente al indicado en el manual de empleo y manutención no viene garantizado si no expresamente indicado por escrito por el productor. Se recomienda siempre de leer atentamente y preventivamente el manual de instrucciones.

Advertencias:

En el caso que su dispositivo no funcionase, controlar que el desperfecto no sea provocado por otros motivos, como por ejemplo la interrupción de la alimentación de corriente, dispositivos de control o mando o bien manipulación inapropiada. Recordarse de adjuntar al dispositivo defectuoso la siguiente documentación: Recibo de adquisición (factura, resguardo fiscal), descripción detallada del defecto relevado.

CONDIÇÕES DE GARANTIA

Este aparelho tem garantia legal, segundo as leis e as disposições vigentes na data e no país de compra, relativamente aos vícios e defeitos de fabrico e/ou do material utilizado. A garantia limita-se à reparação ou à substituição, nos Centros de Assistência autorizados pela PENTAIR INTERNATIONAL S.a.r.l., da bomba ou das partes julgadas com mau funcionamento ou defeituosas. Os componentes sujeitos a desgaste como, por exemplo, empanque mecânico e contraface, anéis e juntas de estanqueidade, rotor e secção hidráulica, membranas e cabos eléctricos estão garantidos por um período não superior a sua vida útil. Para a correcta utilização e duração do produto, como também para usufruir do direito à garantia, é necessário fazer a revisão e, eventualmente, substituir nos centros de assistência autorizados estas partes, em função da sua utilização. Para exercer o direito de garantia, em caso de avaria, dirija-se directamente ao revendedor e/ou ao Centro de Assistência autorizado. A eventual denúncia do produto julgado defeituoso tem que ser apresentada logo que for relevada a anomalia e, de qualquer maneira, dentro dos prazos previstos pela lei. O direito à garantia conta desde a data de compra e tem que ser demonstrado pelo comprador mediante apresentação contextual do documento comprovante à compra: recibo fiscal, factura ou documento de remessa. A garantia declina: se a avaria é provocada por tratamentos ou operações impróprias e colocação em funcionamento ou armazenamento incorrectos, erros de ligação eléctrica ou hidráulica, falta ou inadequada protecção. Se o equipamento ou a instalação do aparelho não tiverem sido efectuados correctamente. Se a avaria foi devida a causas de força maior ou outros factores externos e incontroláveis. Se foram utilizados líquidos abrasivos ou corrosivos ou diferentes aos permitidos no aparelho e, desta forma, não compatíveis com os materiais utilizados na construção das bombas. No caso de utilização do produto além dos limites declarados na plaqueta de classificação ou em condições não permitidas e de intervenções por parte do comprador ou do pessoal não autorizado para a desmontagem, mesmo que parcial do produto, modificações ou violações. Se os materiais são avariados em consequência do seu desgaste natural. Todo uso diferente do indicado no manual de uso e manutenção não é garantido, se não expressamente indicado por escrito pelo produtor. Recomenda-se sempre ler atenta e antecipadamente o livrete de instruções.

Advertências:

No caso de que o seu aparelho não funcione, verificar se a falta de funcionamento não foi provocada por outros motivos, por exemplo, interrupção da alimentação eléctrica dos aparelhos de controlo ou de comando ou manipulação não adequada. lembrar de apresentar junto com o aparelho defeituoso a seguinte documentação: Recibo de compra (factura, recibo fiscal) descrição detalhada do defeito encontrado

GARANTIEVOORWAARDEN

Dit apparaat heeft een wettelijke garantie volgens de geldende wetten en normen op datum en in het land van aankoop met betrekking tot fabricage- en/of materiaalfouten. De garantie is beperkt tot het repareren of vervangen van de pomp of van de onderdelen waarvan door een officiële PENTAIR INTERNATIONAL S.a.r.l., Assistentiecentrum is erkend dat ze slecht functioneren of defect zijn. De onderdelen die onderhevig zijn aan slijtage, zoals bijvoorbeeld mechanische afdichtingen, afdichtingsringen en pakkingen, de rotor en het hydraulische gedeelte, membranen en elektrische kabels, zijn gegarandeerd voor een periode die hun nuttige levensduur niet overschrijdt. Voor een correct gebruik, het garanderen van de juiste levensduur van het product en om gebruik te kunnen maken van het recht op garantie, dienen deze onderdelen te worden gereviseerd en indien nodig vervangen door een van de officiële assistentiecentra ten behoeve van hun gebruik. Om gebruik te maken van het recht op garantie dient u zich in geval van een defect rechtstreeks tot uw verkoper en/of het officiële assistentiecentrum te wenden. De eventuele claim voor het defecte product moet meteen na het optreden van de storing worden ingediend of in ieder geval binnen de daarvoor vastgestelde wettelijke termijn. Het recht op garantie treedt in werking op de datum van aankoop; de koper dient dit aan te tonen door gelijktijdig met de claim het aankoopbewijs te overhandigen: kassabon, factuur of leveringsbon. De garantie vervalt: als het defect wordt veroorzaakt door oneigenlijke hantering of handelingen en verkeerd gebruik of opslag, onjuiste elektrische of hydraulische aansluitingen, ontbrekende of ontoereikende beveiliging en als het apparaat niet correct is geïnstalleerd. Als het defect wordt veroorzaakt door overmacht of andere externe onbeheersbare factoren. Als het product wordt gebruikt met schurende of corrosieve vloeistoffen of andere vloeistoffen dan de toegestane die niet compatibel zijn met de materialen die voor de constructie van de pompen zijn gebruikt. Als de op het serieplaatje voorgeschreven limieten worden overschreven, als het apparaat wordt gebruikt in niet-toegestane omstandigheden en in het geval van handelingen door de koper of door niet-erkend personeel om het product geheel of gedeeltelijk te demonteren, aan te passen of te wijzigen. Als de materialen defect zijn als gevolg van hun natuurlijke slijtage. Geen enkel gebruik dat afwijkt van wat in de gebruiks- en onderhoudshandleiding staat, valt onder de garantie, tenzij dit uitdrukkelijk schriftelijk is vermeld door de producent. Het verdient altijd aanbeveling om van tevoren aandachtig de handleiding te lezen.

Waarschuwingen:

Als uw apparaat niet naar behoren functioneert, controleer dan eerst of de storing geen andere oorzaken heeft, zoals bijvoorbeeld het uitvallen van de stroom, controle- of besturingssapparatuur of onjuist gebruik. Vergeet niet de volgende documentatie bij het defecte apparaat te voegen: aankoopbewijs (factuur, kassabon) - nauwkeurige beschrijving van het defect.

GARANTIBETINGELSER

Dette apparat er i henhold til de love og regler, der var gældende på tidspunktet for købet i det land, hvor købet blev foretaget, dækket af en juridisk garanti med hensyn til fejl og mangler ved fremstillingen og/eller ved det anvendte materiale. Garantien dækker udelukkende for reparation eller udskiftning af pumpen eller dårligt fungerende eller defekte dele på et Autoriseret PENTAIR INTERNATIONAL S.a.r.l. Servicecenter. For de dele, der udsættes for slidage, som f.eks. mekanisk tæthed og tæthed af bagside, tætningsringe og - pakninger, rotor og hydraulisk del, membraner og elektriske kabler, gælder garantien kun i løbet af deres almindelige levetid. For at opretholde produktets funktionsdygtighed i løbet af dets forventede levetid, samt for at blive ved med at have ret til garantien, skal man lade disse dele kontrollere og om nødvendigt udskifte på autoriserede servicecentre, efter behov i betragtning af anvendelsen. For at udøve garantiretten i tilfælde af skade, skal De henvende Dem direkte til Deres forhandler og/eller til det autoriserede servicecenter. En eventuel anmeldelse af et produkt, der anses for at være behæftet med fejl, skal foretages, så snart uregelmæssigheden konstateres, og under alle omstændigheder inden for de af loven fastsatte frister. Garantiretten løber fra købsdatoen, og køberen skal dokumentere sin ret ved forevisning af: bon, faktura eller leveringsdokument. Garantien bortfalder: Hvis fejlen skyldes u hensigtsmæssige behandlinger eller handlinger, forkert indretning eller opmagasinering, samt forkerte elektriske eller hydrauliske forbindelser, utilstrækkelig eller overhovedet ingen beskyttelse. Hvis apparatet ikke er indrettet eller installeret rigtigt. Hvis fejlen skyldes force majeure eller andre ydre faktorer, der ikke kan kontrolleres. Hvis produktet anvendes sammen med ætsende eller korroderende væsker eller væsker, der afviger fra de tilladte og som ikke er forenelige med pumpernes fremstillingsmaterialer. Hvis produktet anvendes i strid med de på specifikationsmærket angivne grænser eller i utildatte omgivelser, eller hvis brugeren eller uautoriseret personale udfører hel eller delvis afmontering, ændring eller manipulering af produktet. Hvis materialerne ødelægges som følge af naturligt slid. Der garanteres på ingen vis for enhver anvendelse, der afviger fra angivelserne i betjenings- og vedligeholdelsesvejledningen, med mindre der leveres en udtrykkelig skriftlig tilladelse dertil af fabrikanten. Det tilrådes altid på forhånd at læse instruktionsbogen omhyggeligt.

Advarsler: Såfremt Deres apparat ikke skulle virke, kontrolleres det, om den manglende funktion skyldes andre årsager, fx afbrydelse af strømforsyningen til overvågnings- eller betjeningsudstyr eller utilsigtet ændring. Husk at vedlægge det fejlbehæftede apparat følgende dokumentation: kvittering for købet (faktura, bon) detaljeret beskrivelse af den konstaterede fejl.

TAKUUEHDOT

Tämän laitteen kattaa hankintamaassa ostopäivänä voimassa olevien lakien ja normien mukainen takuu koskien materiaali- ja/ tai valmistusvikoja. Takuu käsittää pumpun tai todetuista toimintahäiriöistä kärsivien taikka viallisten osien korjauksen tai vaihdon PENTAIR INTERNATIONAL S.a.r.l.:n valtuuttaman huoltoliikkeen toimesta. Kulutukselle alttiit laitteosat kuten esimerkiksi tiivistysholkki ja takapinta, tiivistysrenkaat ja tiivisteet, juoksupyörä ja hydrauliset osat, kalvot ja sähkökaapelit, kuuluvat takuun piiriin niiden luonnollisen käyttöajan ajan. Laitteen tarkoituksenmukaisen hyödyntämisen ja kestävyuden sekä takuuoikeuden käyttöön vuoksi on välttämätöntä suorittaa laitteen tarkistus ja mahdollisesti vaihtaa valtuutettujen huoltoliikkeiden toimesta edellä mainitut laitteosat niiden käyttöasteen mukaisesti.

Mikäli laite osoittautuu vialliseksi, voidaan takuuoikeutta käyttää kääntymällä suoraan jälleenmyyjän ja/ tai valtuutetun huoltoliikkeen puoleen. Mahdollinen ilmoitus viallisena pidettävästä tuotteesta on tehtävä välittömästi vian ilmetessä ja kuitenkin lain säätämän määräajan puiteissa. Takuuoikeus on voimassa ostopäivästä lukien ja ostajan on osoitettava se esittämällä tosite hankinnasta: ostokuitti, lasku tai toimitusasiakirja. Takuun raukeaminen: takuu ei kata vikoja, jotka aiheutuvat väärästä käsittelystä tai vääristä toimenpiteistä, virheellisestä käyttöönotosta tai varastoinnista, virheellisestä sähkö- tai hydraulikytkennästä, puuttavasta tai epätarkoituksenmukaisesta suojauksesta. Takuu ei ole voimassa, jos asennus tai laitteen asentaminen ei ole suoritettu asianmukaisella tavalla. Jos vika johtuu ylipääsemättömästä esteestä tai muista ulkopuolisista tai hallitsemattomista tekijöistä. Jos tuotteessa on käytetty hankaavia tai syövyttäviä aineita tai aineita, jotka eivät ole sallittuja tai yhteensopivia pumppujen valmistusmateriaalien kanssa. Takuu raukeaa siinä tapauksessa, että tuotteen käyttö ylittää tuotekilven osoittaman käyttörajoituksen tai sitä käytetään asiaankuulumattomissa olosuhteissa tai jos ostaja tai valtuuttamaton huoltohenkilö on suorittanut laitteeseen toimenpiteitä sen osoittaisiksikin purkamiseksi, muuttamiseksi tai korjaamiseksi. Jos materiaalit ovat menneet pilalle niiden luonnollisen kulumisen ansiosta. Kaikkinaisen käyttö- ja huolto-oppaan vastainen käyttö on takuun ulkopuolella, ellei tätä ole selvästi ja kirjallisesti osoitettu laitevalmistajan toimesta. On aina suositeltavaa lukea huolellisesti käyttöohjeet ennen laitteen käyttöä.

Huomautuksia:

Mikäli laitteenne ei toimi asianmukaisesti tarkistakaa, ettei toimintahäiriö johdu muista syistä, kuten esim. sähkövirran katkoksesta valvonta- tai ohjauslaitteissa tai epäasianmukaisesta käsittelystä. muistakaa liittää viallisen laitteen mukaan seuraavat asiakirjat: Ostotosite (ostokuitti tai lasku) - yksityiskohtainen kuvaus havaitusta vialta

GARANTI

Dette apparatet er dekket av en juridisk garanti i henhold til gjeldende lover og forskrifter i brukerlandet på det tidspunkt som kjøpet ble foretatt. Garantien gjelder for fabrikkasjonsfeil og –mangler og/eller feil ved materialet som er brukt. Garantien begrenser seg til reparasjon eller bytning ved serviceverksted godkjent av PENTAIR INTERNATIONAL S.a.r.l., av pumpen eller de deler som har funksjonsfeil eller er defekte. De komponentene som utsettes for slitasje som f.eks. mekanisk tetning og mottflens, ringer og pakninger, rotor og hydraulisk enhet eller membraner og elektriske ledninger er garantert for en periode som ikke overskrider deres levetid. For korrekt anvendelse og for å sikre produktet en lengst mulig levetid, såvel som å kunne nyte godt av garantiretten, er det nødvendig å sørge for jevnlig kontroll og eventuell utskifting av slitte dele, ved et autorisert verksted. For å utøve den juridiske garantiretten dersom feil skulle oppstå, skal du henvende deg direkte til din forhandler og/eller til et autorisert serviceverksted. En eventuell klage på et antatt defekt produkt skal fremmes så snart uregelmessigheten oppdages og uansett innen det tidsrom som loven foreskriver. Garantiretten trår i kraft fra salgsdatoen og kjøperen må derfor presentere et salgsdokumentet som kvittering, faktura eller leveringsdokument. Garantien er ikke gyldig: dersom skaden skyldes uforsiktig behandling eller feilinngrep, feilaktig lagring, feil elektrisk eller hydraulisk tilkobling eller manglende eller utilfredsstillende beskyttelse. Dersom koblingen og installasjonen av apparatet ikke er utført korrekt. Dersom skaden er forårsaket av tvingende grunn eller andre eksterne faktorer som ikke kan kontrolleres. Hvis det blir brukt slipemidler eller etsende væsker, eller andre midler enn de som er anbefalt og som ikke er egnet for materialene som er brukt under konstruksjon av pumpene. Dersom du bruker produkter som overskrider de grenser som er opplyst på skiltet eller under forhold som ikke er samtykket og ved inngrep foretatt av kjøper eller uautorisert personell for å demontere også deler av apparatet, eller dersom skaden skyldes naturlig slitasje på materialene. All bruk som skiller seg fra den som er indikert i manualen for bruk og vedlikehold er ikke garantert dersom det ikke foreligger en uttrykkelig skriftlig erklæring fra produsenten. Det anbefales at du alltid leser nøye gjennom instruksjonsmanualen på forhånd.

N.B. Dersom apparatet ikke skulle fungere, kontroller at problemet ikke skyldes andre årsaker, for eksempel strømbrudd til kontroll/ kommando apparatene, eller feil håndtering. Husk og legge ved det defekte apparatet følgende dokumentasjon: Salgsdokument (faktura, kvittering) - Detaljert beskrivelse av defekten som er funnet.



GARANTIBETINGELSER

Denna apparat täcks av en garanti som överensstämmer med gällande lagar i landet där apparaten inköps och gäller defekter och fel vid tillverkningen och/eller i det använda materialet. Garantin är begränsad till reparation eller utbyte hos servicecenter som auktoriserats av PENTAIR INTERNATIONAL S.a.r.l. av pump eller delar som visat sig fungera dåligt eller vara defekta. Komponenter som utsätts för slitage, till exempel mekanisk tötstycke och motstycke, tätningssringar eller packningar, rotor och hydrauliska delar, membran samt elkablar medges garanti för en tid som inte överstiger deras livslängd. För korrekt användning och produktens hållbarhet, och för att utnyttja garantin måste nämnda komponenter besiktigas och eventuellt bytas ut hos auktoriserade servicecenter i förhållande till hur de används. För att utnyttja garantin vid fel, kontakta omedelbart återförsäljare och/eller auktoriserat servicecenter. Eventuella reklamationer av produkt som anses defekt måste ske så snart felet upptäckts och hur som helst inom och inte utöver de datum som förutses av lagen. Garantin gäller från och med inköpsdatum och måste uppvisas av inköparen med dokument som styrker inköpet: kassakvitto, faktura eller leveransbevis. Garantin förfaller om: felet orsakas av olämplig hantering eller felaktiga åtgärder eller driftsättning eller magasinering, felaktig elektrisk eller hydraulisk anslutning, bristande eller otillräckliga skyddsanordningar; om anläggningen eller installationen av apparaten inte utförts korrekt; felet beror på force majeure eller andra yttre och okontrollerbara faktorer; produkten behandlas med repande eller korrosiva lösningar eller andra än tillåtna och hur som helst inte kompatibla med material som använts vid tillverkningen av pumparna; om produkten används utöver de gränser som anges på typskylten eller i förhållanden som inte godkännts och om inköparen eller annan icke auktoriserad personal ingriper för nedmontering, även partiell, av produkten och för modifieringar eller överkan; om materialet förstörs till följd av naturlig utnötning. Vid annan användning än den som indikeras i den här handboken för användning och underhåll medges ingen garanti, om inte tillverkaren uttryckligen gett skriftligt tillstånd till detta. Vi rekommenderar alltid att noggrant läsa handboken i förväg.

Observera:

Om din apparat inte fungerar, kontrollera att orsakerna inte är andra, som till exempel att strömbrytaren till styr- och kontrollenheter avbrutits eller att oriktiga åtgärder utförts. kom ihåg att bifoga följande dokument med den felaktiga apparaten vid inlämning till servicecenter: Köpbevis (faktura eller kassakvitto) detaljerad beskrivning av det påträffade felet



(GR) ΣΥΝΘΗΚΕΣ ΕΓΓΥΗΣΗΣ

Η συσκευή αυτή καλύπτεται με τη νόμιμη εγγύηση βάσει των νόμων και των κανόνων που ισχύουν στη χώρα αγοράς κατά την ημερομηνία αγοράς, όσον αφορά ελαττώματα και ατέλειες κατασκευής και / ή ελαττώματα του υλικού που χρησιμοποιήθηκε. Η εγγύηση περιορίζεται στην επίσκεψη ή την αντικατάσταση, στα εγκεκριμένα Κέντρα Υποστήριξης της PENTAIR INTERNATIONAL S.a.r.l., της αντλίας ή των τμημάτων τα οποία εξαρχώς δυσλειτουργούσαν ή ήταν ελαττωματικά. Συστατικά μέρη που υπόκεινται σε φθορά όπως, για παράδειγμα, παρέμβυσμα μηχανικό και ό,τι υπάρχει απέναντί του, δακτύλιοι και παρεμβύσματα στεγανότητας, ρότορας και υδραυλικό τμήμα, μεμβράνες και ηλεκτρικά καλώδια καλύπτονται από την εγγύηση για χρονικό διάστημα το οποίο δεν υπερβαίνει την ωφέλιμη διάρκεια ζωής τους. Για τη σωστή χρήση και τη διάρκεια του προϊόντος, καθώς και για τη χρήση του δικαιώματος της εγγύησης, είναι απαραίτητος ο έλεγχος και, στην περίπτωση που χρειαστεί, η αντικατάσταση των τμημάτων αυτών από τα εγκεκριμένα κέντρα υποστήριξης, σε συνάρτηση με τη χρήση τους. Για να ασκήσετε το δικαίωμα εγγύησης σε περίπτωση βλάβης, απευθυνθείτε άμεσα στον μεταπωλητή της περιοχής σας και / ή στο Εξουσιοδοτημένο Κέντρο Υποστήριξης. Η ενδεχόμενη καταγγελία για το προϊόν που θεωρήθηκε ελαττωματικό θα πρέπει να γίνει μόλις διαπιστωθεί η ανωμαλία και σε κάθε περίπτωση όχι πέραν των χρονικών ορίων που προβλέπονται από τον νόμο. Το δικαίωμα εγγύησης αρχίζει να ισχύει από την ημερομηνία της αγοράς και αποδεικνύεται από τον αγοραστή με την επίδειξη του εγγράφου αγοράς; δηλαδή απόδειξη αγοράς, τιμολόγιο ή έγγραφο παράδοσης. Η εγγύηση χάνει την αξία της; αν η βλάβη έχει προκληθεί από ακατάλληλη μεταχείριση ή χειρισμό, εσφαλμένη θέση σε λειτουργία ή αποθήκευση, σφάλματα ηλεκτρικής ή υδραυλικής σύνδεσης, έλλειψη ή μη επαρκή προστασία. Αν η τοποθέτηση ή η εγκατάσταση της συσκευής δεν έχει πραγματοποιηθεί με σωστό τρόπο. Αν η βλάβη οφείλεται σε απρόοπτες αιτίες ή άλλους εξωτερικούς και μη ελεγχόμενους παράγοντες. Αν το προϊόν έχει χρησιμοποιηθεί με λειαντικά ή διαβρωτικά υγρά ή με υγρά διαφορετικά από τα ενδεδειγμένα και συνεπώς μη συμβατά με τα υλικά που έχουν χρησιμοποιηθεί στην κατασκευή των αντλιών. Σε περίπτωση χρήσης του προϊόντος εκτός των ορίων που ορίζονται στην πινακίδα τεχνικών χαρακτηριστικών ή σε μη επιτρεπόμενες συνθήκες και σε περίπτωση επιβάσεων από πλευράς του αγοραστή ή από μη εγκεκριμένο προσωπικό απανωρομολόγησης έστω και μερικής ή τροποποίησης ή αλλοίωσης του. Αν τα υλικά έχουν αλλοιωθεί λόγω φυσιολογικής φθοράς. Κάθε χρήση διαφορετική από την ενδεδειγμένη στο εγχειρίδιο χρήσης και συντήρησης δεν καλύπτεται από την εγγύηση αν δεν δηλώνεται ρητά γραπτώς από τον κατασκευαστή. Συνιστάται πάντα να διαβάσετε με προσοχή και για λόγους πρόληψης το έντυπο οδηγιών.

Προειδοποιήσεις:

Στην περίπτωση που η συσκευή σας δεν λειτουργήσει, ελέγξτε αν αυτό οφείλεται σε άλλους λόγους, για παράδειγμα σε διακοπή της παροχής ρεύματος, σε συσκευές ελέγχου ή εντολών ή σε λανθασμένη επέμβαση. Η ελαττωματική συσκευή θα πρέπει να συνοδεύεται με τα ακόλουθα έγγραφα: Απόδειξη αγοράς (τιμολόγιο, απόδειξη) - Λεπτομερής περιγραφή του ελαττώματος που παρουσιάστηκε

WARUNKI GWARANCJI

Niniejsze urządzenie objęte jest gwarancją prawną, zgodnie z przepisami i normami obowiązującymi w danym państwie w dniu zakupu, pokrywającą wady i usterki fabryczne i/lub zastosowanego surowca. Gwarancja ogranicza się do naprawy lub wymiany pompy lub części uznanych za nieprawidłowo działające lub wadliwe w Punktach Serwisowych autoryzowanych przez PENTAIR INTERNATIONAL S.a.r.l. Komponenty ulegające zużyciu, jak na przykład, uszczelnienie mechaniczne i kontrofejs, pierścienie i uszczelki, wirnik i część hydrauliczna, membrany i kable elektryczne objęte są gwarancją na okres nie przekraczający ich czasu eksploatacji. W celu prawidłowego stosowania i uzyskania trwałości produktu, jak również aby móc skorzystać z prawa gwarancji należy skontrolować lub ewentualnie wymienić w autoryzowanych punktach serwisowych dane części, zgodnie z ich zastosowaniem. W przypadku usterki, aby móc skorzystać z prawa gwarancji należy zwrócić się bezpośrednio do sprzedawcy i/lub Autoryzowanego Punktu Serwisowego. Ewentualne zgłoszenie wadliwego produktu powinno być dokonane natychmiast po stwierdzeniu nieprawidłowości a w każdym razie nie przekraczając prawnie ustalonych terminów zgłoszenia. Prawo do gwarancji obowiązuje od daty zakupu i powinno być potwierdzone przez kupującego poprzez okazanie dokumentu zakupu: kwit fiskalny, faktura lub dokument dostawy. Gwarancja traci ważność: jeśli usterka została spowodowana niewłaściwym obchodzeniem się z urządzeniem lub jego użytkowaniem, lub też nieprawidłowym ustawieniem albo magazynowaniem, zastosowaniem błędnych podłączeń elektrycznych lub hydraulicznych, brakiem lub niewłaściwą ochroną; jeśli instalacja lub zamontowanie urządzenia nie zostały prawidłowo wykonane; jeśli złe funkcjonowanie spowodowane zostało siłami wyższymi lub innymi czynnikami zewnętrznymi nie podlegającymi kontroli; jeśli przy urządzeniu zastosowane zostały płyny żrące lub korodujące, albo inne od dozwolonych, niekompatybilne z materiałami użytymi do konstrukcji pomp. W razie zastosowania urządzenia do celów wykraczających poza limity wskazane na tabliczce lub w warunkach nie dozwolonych, oraz w razie interwencji ze strony nabywcy lub personelu nieupoważnionego do rozmontowywania urządzenia, nawet częściowego, jego modyfikacji lub przemanimulowania. Jeśli materiały uległy zepsuciu w wyniku naturalnego zużycia się. Wszelkie zastosowania inne niż opisane w instrukcjach obsługi i konserwacji nie są objęte gwarancją, chyba że producent pisemnie udzieli innych wskazówek. Zaleca się zawsze uważne i uprzednie przeczytanie instrukcji obsługi.

Ostrzeżenia:

Jeżeli Wasze urządzenie nie działa należy sprawdzić czy nie zostało to spowodowane innymi przyczynami, na przykład przerwą zasilania prądu do urządzeń kontrolnych lub sterowniczych lub też niewłaściwą manipulacją. Należy pamiętać aby zatęczyć do uszkodzonego urządzenia następującą dokumentację: kwit potwierdzający zakup (faktura, kwit fiskalny) szczegółowy opis stwierdzonego uszkodzenia

УСЛОВИЯ ГАРАНТИИ

Acest aparat beneficiază de garanție legală conform legilor și normelor în vigoare la data și în țara în care a fost achiziționat, în ceea ce privește viciile și defectele de fabricație și/sau materialul utilizat. Garanția se limitează la repararea sau înlocuirea de către Centrele de Asistență autorizate de către PENTAIR INTERNATIONAL S.a.r.l. a pompei sau a părților recunoscute ca rău funcționale sau defecte. Părțile supuse uzurii ca de exemplu garnitura mecanică și fața interioară, inelele și garniturile de etanșare, rotorul și partea hidraulică, membranele și cablurile electrice sunt acoperite de garanție pentru o perioadă nesuperioară vieții lor utile. Pentru o utilizare corectă și de durată a produsului, precum și pentru a beneficia de dreptul la garanție, este necesar ca aceste părți să fie supuse verificării și eventual să fie înlocuite de Centrele de Asistență, în funcție de utilizarea lor. Pentru a beneficia de dreptul la garanție, în caz de defecțiune, cumpărătorul se poate adresa direct la distribuitorul care i-a vândut aparatul și/sau la un Centru de Asistență autorizat. Eventuala reclamație referitoare la produsul considerat defect trebuie să fie efectuată în momentul în care se constată anomalia respectivă și oricum respectând perioada și termenii legali prevăzuți. Termenul de garanție decurge de la data achiziției și dreptul la garanție trebuie să fie demonstrat de către cumpărător prin prezentarea tuturor documentelor care să certifice achiziția: chitanță fiscală, factură sau document de livrare. Garanția se anulează: dacă defecțiunea este provocată de tratamente sau operațiuni improprii, de punerea în funcțiune sau păstrarea într-un mod necorespunzător, de erori în legături electrice sau hidraulice, de lipsa de protecție sau protecția inadecvată. Dacă instalarea aparatului nu a fost corect efectuată. Dacă defecțiunea se datorează unor cauze de forță majoră sau altor factori externi și necontrolabili. Dacă produsul a fost utilizat cu lichide abrazive sau corozive, sau diferite de cele permise și în orice caz necompatibile cu materialele folosite în construcția pompei. În caz de utilizare a produsului peste limitele indicate pe plăcuță sau în condiții nepermise și a intervențiilor din partea cumpărătorului sau a personalului neautorizat pentru demontarea, chiar parțială, a aparatului, în caz de modificări sau manipulari incorecte. Dacă materialele au defecte din cauza uzurii normale. Orice folosire diferită de cea indicată în manualul de folosire și întreținere nu este acoperită de garanție dacă nu este expres indicată în scris de producător. Se recomandă întotdeauna citirea cu atenție a instrucțiunilor de utilizare înainte de folosirea aparatului.

Atenție!

În cazul în care aparatul încetează să funcționeze, se va controla dacă nefuncționarea acestuia a fost provocată din alte motive, de exemplu de întreruperea alimentării electrice a dispozitivelor de control sau comandă sau din cauza manipularii neadecvate. Pentru a beneficia de reparații în garanție a produsului defect este necesară prezentarea următoarelor documente: Chitanță de cumpărare (factură, chitanță fiscală) descrierea detaliată a defectului sesizat.

JÓTÁLLÁSI FELTÉTELEK

A készülékre az eladás időpontjában érvényben lévő, az adott ország törvénye által előírt jótállás vonatkozik. A garancia minden munka- és/vagy anyaghibából eredő kárra érvényes. A garancia csak a szivattyú, illetve a hibásan működő vagy hiányos alkatrészek a PENTAIR INTERNATIONAL S.a.r.l. márkaszerveiben történő javítása vagy cseréje esetén érvényes. A kopásnak kitért részek – például a tömitések és zárófejek, a szigetelők és a gyűrűk, a hidraulikus- és forgórészek, a membránok és elektromos vezetékek – garanciális ideje nem hosszabb, mint azok hasznos élettartama. A biztonságos kezelés és a termék tartóssága érdekében, a garanciális szervizelés lehetőségét kihasználva, időnként vizsgáltsa be vagy cseréltesse ki ezeket a részeket egy hivatalos márkaszervizben. Meghibásodás esetén, a garancia igénybevételéhez kérjük forduljon közvetlenül a kereskedőhöz és/vagy a legközelebbi márkaszervizhez. A meghibásodásból eredő panaszt azonnal, de legkésőbb a törvény által előírt határidőn belül kell bejelenteni. A garancia a vásárlás napjával lép életbe. Garanciális javítás esetén a vásárlónak fel kell mutatni a vásárlást igazoló okmányt: számlát, ÁFA-s számlát vagy egy áruátvételi bizonylatot. A garancia megszűnik: amennyiben a hiba szakszerűtlen kezeléssel, használatból vagy üzembe helyezésből, nem megfelelő tárolásból, nem megfelelő elektromos, vagy hidraulikus csatlakoztatásból ered, illetve nem megfelelő állagvédelem esetén. Ha a készülék behelyezését, vagy működésbe helyezését nem szakszerűen végezték. Ha a hiba vis majorból, vagy más külső és nem befolyásolható tényezéből ered. Ha a terméket erősen koptató, korrodáló vagy az előírtaktól eltérő, ezért a szivattyú készítéséhez használt alanyokkal összeférhetetlen folyadékkal használták. A készüléken jelölt értéken túli, vagy a feltételekben nem megengedett használat esetén, vagy abban az esetben, ha a vásárló vagy más arra nem jogosult személy a terméket akár részlegesen is szétzerelte, módosította, vagy egyéb beavatkozást végzett. Ha az anyagok a természetes elhasználódás miatt hibásak. A garancia nem érvényes a használati utasításban foglaltaktól eltérő jellegű használat esetén és szervizelésre, kivéve ha erre a gyártó kifejezett engedélyt adott. Használat előtt minden egyes alkalommal figyelmesen olvassa el a részletes tájékoztatót.

Instrukciók: Ha készüléke valamilyen oknál fogva nem működik, ellenőrizze, hogy a hiba nem máshonnan ered-e: nézze meg hogy a vezérlőrendszernél ill. vezérlőműnél nincs-e árammegszakadás, ill. nem kezeltek-e szakszerűtlenül. a meghibásodott készülékhez ne felejtse el mellékelni a következő iratokat: vásárlást igazoló számla, - részletes hibabejelentő.

PODMÍNKY ZÁRUKY

Tento přístroj podléhá zákonné záruce v souladu se zákony a normami platnými ke dni jeho zakoupení v zemi, kde byl zakoupen. Tato záruka se vztahuje na výrobní chyby a na vady použitého materiálu. Záruka je omezena na opravu nebo výměnu čerpadla nebo jeho částí, které jsou uznány jako vadné nebo nefunkční, v opravách autorizovaných firmou PENTAIR INTERNATIONAL S.a.r.l. Záruka na součásti, které jsou vystaveny opotřebení, jako např. mechanické těsnění a protipříruba, kroužky a těsnění, sací kolo a hydraulická část, membrány a elektrické kabely, je na dobu, která nepřesahuje délku životnosti těchto prvků. Za účelem správného použití a zachování životnosti výrobku, jakož i k možnosti uplatnění práva na záruku, je nutno, aby byly autorizovanými opravami prováděny kontroly a, v případě opotřebení, eventuelní výměna těchto součástí. Při uplatnění nároku na záruku se v případě poruchy obraťte přímo na vašeho prodejce a/nebo na autorizovanou opravnu. Případná reklamace výrobku, který je považován za vadný, má být provedena okamžitě po zjištění závady a v každém případě v zákonem dané lhůtě. Právo na záruku začíná dnem nákupu a musí být kupujícím prokázáno současným předložením dokladu o nákupu: pokladní stvrzenkou, fakturou nebo dodacím listem. Právo na záruku se pozbyvá: Jestliže je porucha způsobena nevhodnými zásahy nebo provozem, chybným uvedením do provozu, nesprávným skladováním, chybami v elektrickém nebo v hydraulickém zapojení, chybějící nebo nevhodnou ochranou. Jestliže instalace zařízení nebyla správně provedena. Jestliže je porucha zapříčiněna působením vyšší moci nebo jinými vnějšími a nekontrolovatelnými faktory. Jestliže je výrobek používán s abrazivními, korozivními nebo s jinými než povolenými kapalinami, jejichž použití není slučitelné s materiály použitými ke konstrukci čerpadel. V případě používání výrobku mimo specifikace uvedené na štítku nebo v nedovolených podmínkách a v případě takových zásahů ze strany kupujícího nebo ze strany nepovolaných osob, jako je demontáž výrobku (i částečně), modifikace výrobku nebo jeho poškození. Jestliže dojde k poruše následkem přirozeného opotřebení. Každé použití odlišné od toho, které je uvedeno v Pokynech k provozu a údržbě, nepodléhá záruce, pokud tak není výrobcem výslovně a písemně stanoveno. Doporučujeme, abyste si vždy předem pozorně přečetli Návod k obsluze.

Upozornění:

Jestliže vaše zařízení nefunguje, ověřte, zda poruchu funkce nezpůsobily vnější příčiny, např. přerušení dodávky elektrického proudu, kontrolní nebo řídicí zařízení nebo nevhodné používání. Nezapomeňte přiložit k vadnému zařízení následující dokumentaci: Doklad o nákupu (faktura, daňový doklad) Podrobný popis zjištěné vady



GARANTI SARTLARI

Bu cihaz, satın alındığı ülkede satış tarihinde yürürlükte olan yasa ve standartlara göre üretim ve/veya malzeme hatalarından meydana gelebilecek arızalara karşı garantilidir. Bu garanti PENTAIR INTERNATIONAL S.a.r.l. yetkili servis merkezlerince pompa veya bunun arızalı parçalarının tamiri veya değiştirilmesi ile sınırlıdır. Örneğin conta, halka ve sızdırmaz conta, pervane ve hidrolik kısım, membran ve elektrik kabloları gibi aşınmaya maruz kalan parçalar normal kullanım sürelerini aşmamak suretiyle garanti kapsamındadırlar. Cihazı doğru ve uzun bir süre kullanabilmek ve garanti hakkından yararlanmak için, bu parçaları kullanım alanlarına göre yetkili servis merkezlerinde bakım yaptırınız ve gerekirse değiştiriniz. Garantiden yararlanabilmek için arıza halinde doğrudan bayinize ve/veya Yetkili Servis Merkezine başvurunuz. Arızalı ürün hakkındaki şikayetinizi hatayı tespit eder etmez ve her durumda yasanın öngördüğü süre içinde bildiriniz. Garanti kapsamı ürünün satın alım tarihinden itibaren başlamakta olup, alıcının bu tarihi kasa fişi, fatura veya teslim belgesi gibi bir evrakla kanıtlaması gerekmektedir. Şu durumlar garanti dışındadır: arızanın uygun olmayan bakım veya kullanım, yanlış depolama, hatalı elektrik veya su bağlantısı, eksik ve yetersiz korumadan kaynaklanması durumunda. Cihazın bağlantısı veya montajı doğru bir şekilde yapılmamış ise. Arıza mücbir veya başka dış ve kontrol edilemez sebepten kaynaklanıyor ise. Ürünün aşındırıcı veya eritici, izin verilen dışında veya pompa yapımında kullanılan malzeme ile uyumlu olmayan bir sıvı ile birlikte kullanılması halinde. Plakada belirtilen limitler dışında veya izin verilmeden şartlarda kullanılması, alıcı veya yetkili olmayan personel tarafından tamamen veya kısmen sökülmesi veya üzerinde değişiklik yapılması halinde. Malzemelerin normal aşınma ve yıpranma sebebiyle hasar görmesi halinde. Kullanım ve bakım kılavuzunda belirtilen kullanım dışındaki kullanım, üretici tarafından aksi yazılı olarak belirtilmedikçe garanti kapsamı dışındadır. Cihazı kullanmadan önce kullanım el kitabını dikkatle okumanızı tavsiye ederiz.

Uyarılar: Cihazınız çalışmadığı takdirde, çalışmama nedeninin akım kesilmesi, kontrol veya kumanda cihazları veya uygun olmayan kullanım gibi başka sebeplerden kaynaklanıp kaynaklanmadığını kontrol ediniz. Arızalı cihaza ilgili satın alma belgesini (fatura, kasa fişi) ve arızanın ayrıntılı açıklamasını eklemeyi unutmayınız.



УСЛОВИЯ ГАРАНТИИ

Насосный агрегат имеет гарантию от всех дефектов изготовления в соответствии с законами и нормами, действующими в стране покупки; гарантия относится к неисправностям и дефектам изготовления и использованного материала. Наша гарантия предусматривает замену и ремонт насосного агрегата или дефектных частей на нашем предприятии, а также в специальных сервисных центрах, уполномоченных фирмой «PENTAIR INTERNATIONAL S.a.r.l.». Компоненты, подвергающиеся износу, такие как: торцевое уплотнение, уплотнительные кольца, прокладки, рабочие колеса, гидравлические детали, резиновые мембраны и электрические кабели являются расходными материалами и их замена не входит в гарантийное обслуживание. Для правильной эксплуатации изделия, а также, чтобы воспользоваться правом на гарантийное обслуживание, рекомендуется проверять и, при необходимости, заменять вышеуказанные части, в зависимости от их применения, обращаясь в официальные центры техобслуживания. В случае возникновения неисправностей, гарантийное обслуживание предоставляется непосредственно вашим продавцом и/или официальным центром техобслуживания. Необходимо заявить о возможном дефекте сразу после его обнаружения и, в любом случае, не позже предусмотренных законом сроков. Право на гарантийное обслуживание вступает в силу с момента покупки и должно подтверждаться покупателем предъявлением полученных при покупке документов: товарный чек, счет-фактура или накладная. Гарантийному ремонту не подлежат поломки, возникшие по следующим причинам: неправильное подключение к электросети, отсутствие надлежащей защиты, дефектный монтаж, неправильно выполненная наладка, работа без воды, попадание посторонних предметов в корпус насосного агрегата и воды (влаги) в электрическую часть насосного агрегата, форс-мажорное или иное непредвиденное обстоятельство, перекачивание абразивных и коррозионных жидкостей, несовместимых с материалами, из которых изготовлены насосы, эксплуатация, несоответствующая указанным в паспорте техническим данным и условиям. **ОСОБЕННОСТИ:** гарантия не действительна, если насос был разобран, отремонтирован или испорчен покупателем. Применение, отличающееся от применения, указанного в паспорте и руководстве по эксплуатации и обслуживанию, покрывается гарантией только в том случае, если изготовитель дал на него разрешение в письменном виде. Перед монтажом насоса внимательно ознакомьтесь с содержанием настоящего руководства.

Внимание: Если насос не включается, проверьте отсутствие препятствующих условий, например, прекращение подачи тока к контрольным или командным приборам или неправильное обращение с устройством. При обращении в сервисный центр необходимо предъявить вместе с неисправным прибором следующую документацию: товарный чек или счет-фактуру или накладную; подробное описание обнаруженной неисправности.



NOCCHI

PENTAIR INTERNATIONAL S.a.r.l.
Avenue de Sevelin, 18 - 1004 LAUSANNE - SWITZERLAND

All Pentair trademarks and logos are owned by Pentair, inc. All other brand or product names are trademarks or registered marks of their respective owners. Because we are continuously improving our products and services, Pentair reserves the right to change specifications without prior notice. Pentair is an equal opportunity employer.

253P8950 Rev.1 11/2014 © 2013 Pentair, Inc. All Rights Reserved.